

**DAIKIN**

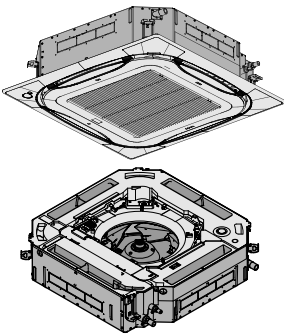

# Návod na inštaláciu a použitie

## Klimatizačné zariadenia systému Split



**FCAG35AVEB  
FCAG50AVEB  
FCAG60AVEB  
FCAG71AVEB  
FCAG100AVEB  
FCAG125AVEB  
FCAG140AVEB**

Návod na inštaláciu a použitie  
Klimatizačné zariadenia systému Split

slovenčina



## Obsah

<b>1 O dokumentácii</b>	<b>3</b>
1.1 Informácie o tomto dokumente.....	3
<b>Pre inštalatéra</b>	
<b>2 Informácie o balení</b>	<b>4</b>
2.1 Vnútrotná jednotka .....	4
2.1.1 Vybratie príslušenstva z vnútornej jednotky.....	4
<b>3 Informácie o jednotkách a voliteľnom príslušenstve</b>	<b>4</b>
3.1 O vonkajšej jednotke .....	4
3.2 Zloženie systému .....	5
<b>4 Príprava</b>	<b>5</b>
4.1 Príprava miesta inštalácie .....	5
4.1.1 Požiadavky vnútornej jednotky na miesto inštalácie...	5
<b>5 Inštalácia</b>	<b>6</b>
5.1 Montáž vnútornej jednotky .....	6
5.1.1 Pokyny pre inštaláciu vnútornej jednotky.....	6
5.1.2 Pokyny pre inštaláciu vypúšťacieho potrubia.....	7
5.2 Pripojenie potrubia chladiva .....	8
5.2.1 Pripojenie potrubia chladiva k vnútornej jednotke.....	8
5.3 Zapojenie elektroinštalácie.....	9
5.3.1 Pokyny pri zapájaní elektroinštalácie.....	9
5.3.2 Špecifikácie štandardných komponentov zapojenia ...	9
5.3.3 Pripojenie elektrického vedenia k vnútornej jednotke..	9
<b>6 Konfigurácia</b>	<b>10</b>
6.1 Nastavenia na mieste inštalácie.....	10
<b>7 Uvedenie do prevádzky</b>	<b>11</b>
7.1 Kontrolný zoznam pred uvedením do prevádzky .....	11
7.2 Skúšobná prevádzka .....	11
7.3 Chybové kódy pri vykonávaní skúšobnej prevádzky .....	12
<b>8 Technické údaje</b>	<b>13</b>
8.1 Schéma zapojenia potrubia: Vnútrotná jednotka.....	13
8.2 Schéma elektrického zapojenia.....	14
<b>Pre používateľa</b>	
<b>9 O systéme</b>	<b>15</b>
9.1 Zloženie systému .....	15
<b>10 Ovládací panel</b>	<b>15</b>
<b>11 Prevádzka</b>	<b>15</b>
11.1 Rozsah prevádzky.....	15
11.2 Obsluha systému.....	16
11.2.1 O prevádzke systému .....	16
11.2.2 O režime prevádzky klimatizácia, vykurovanie, len ventilátor a automatický .....	16
11.2.3 O režime prevádzky vykurovanie.....	16
11.2.4 O prevádzke systému .....	16
11.3 Použitie programu sušenie .....	16
11.3.1 O programe sušenie .....	16
11.3.2 O programe sušenie .....	16
11.4 Nastavenie smeru prúdenia vzduchu .....	16
11.4.1 O pohybe klapky prúdenia vzduchu.....	16
<b>12 Údržba a servis</b>	<b>17</b>
12.1 Čistenie vzduchového filtra, mriežky nasávania, výstupu vzduchu a vonkajších panelov .....	17
12.1.1 Postup čistenia vzduchového filtra.....	17
12.1.2 Ako čistiť mriežku nasávania .....	18
12.1.3 Čistenie výstupu vzduchu a vonkajších panelov.....	18
12.2 O chladive .....	18
12.3 Popredajný servis a záruka .....	19
12.3.1 Záručná doba.....	19
12.3.2 Odporúčaná údržba a kontrola .....	19
<b>13 Odstraňovanie problémov</b>	<b>19</b>
13.1 Symptómy, ktoré NIE sú poruchami systému .....	19
13.1.1 Symptóm: Systém nebeží .....	19
13.1.2 Symptóm: Pevnosť ventilátora nekorešponduje s nastavením.....	20
13.1.3 Symptóm: Smer ventilátora nekorešponduje s nastavením.....	20
13.1.4 Symptóm: Z jednotky vychádza biela hmla (vnútrotná jednotka) .....	20
13.1.5 Symptóm: Z jednotky vychádza biela hmla (vnútrotná jednotka, vonkajšia jednotka).....	20
13.1.6 Symptóm: Užívateľské rozhranie zobrazuje "U4" alebo "U5" a zastaví sa, ale potom sa znova spustí po niekoľkých minútach .....	20
13.1.7 Symptóm: Hlučnosť klimatizácie (vnútrotné jednotky) ..	20
13.1.8 Symptóm: Hlučnosť klimatizácií (vnútrotná jednotka, vonkajšia jednotka) .....	20
13.1.9 Symptóm: Hlučnosť klimatizácií (vonkajšia jednotka)..	20
13.1.10 Symptóm: Z jednotky vychádza prach .....	20
13.1.11 Symptóm: Jednotky môžu vydávať zápach .....	20
13.1.12 Symptóm: Ventilátor vonkajšej jednotky sa neotáča....	20
13.1.13 Symptóm: Displej zobrazuje "88" .....	20
13.1.14 Symptóm: Kompresor vo vonkajšej jednotke sa po krátkej prevádzke kúrenia nezastaví.....	20
<b>14 Premiestnenie</b>	<b>20</b>
<b>15 Likvidácia</b>	<b>20</b>
<b>1 O dokumentácii</b>	
<b>1.1 Informácie o tomto dokumente</b>	
<b>Cieľoví používatelia</b>	
Oprávnení inštalatéri + koncoví používatelia	
<b>INFORMÁCIE</b>	
Toto zariadenie je určené pre odborníkov alebo vyškolených používateľov v obchodoch, v odvetví svietidiel a na farmách, prípadne pre začiatočníkov na komerčné a domáce používanie.	
<b>Dokumentácia</b>	
Tento dokument je súčasťou dokumentácie. Celá dokumentácia zahŕňa tieto dokumenty:	
▪ <b>Všeobecné bezpečnostné opatrenia:</b>	
▪ Bezpečnostné opatrenia, ktoré sa musia prečítať pred inštaláciou	
▪ Formát: Papier (v balení vnútornej jednotky)	
▪ <b>Návod na inštaláciu a použitie vnútornej jednotky:</b>	
▪ Návod na inštaláciu a použitie	
▪ Formát: Papier (v balení vnútornej jednotky)	
▪ <b>Referenčný návod pre inštalatérov a používateľov:</b>	
▪ Príprava inštalácie, správne postupy, referenčné údaje,...	
▪ Podrobný návod krok za krokom a základné informácie pre základné a pokročilé využitie	
▪ Formát: Číslkové súbory na <a href="http://www.daikineurope.com/support-and-manuals/product-information/">http://www.daikineurope.com/support-and-manuals/product-information/</a>	

## 2 Informácie o balení

Najnovšie zmeny dodanej dokumentácie môžu byť k dispozícii na regionálnej webovej lokalite spoločnosti Daikin alebo u predajcu.

Jazykom pôvodnej dokumentácie je angličtina. Všetky ostatné jazyky sú preklady.

### Technické údaje

- **Podmnožina** najnovších technických údajov je k dispozícii na regionálnej webovej stránke Daikin (verejne prístupnej).
- **Všetky** najnovšie technické údaje sú k dispozícii na extranete Daikin (požadovaná autentifikácia).

## Pre inštalatéra

## 2 Informácie o balení

### 2.1 Vnútrotná jednotka

#### 2.1.1 Vybratie príslušenstva z vnútornej jednotky

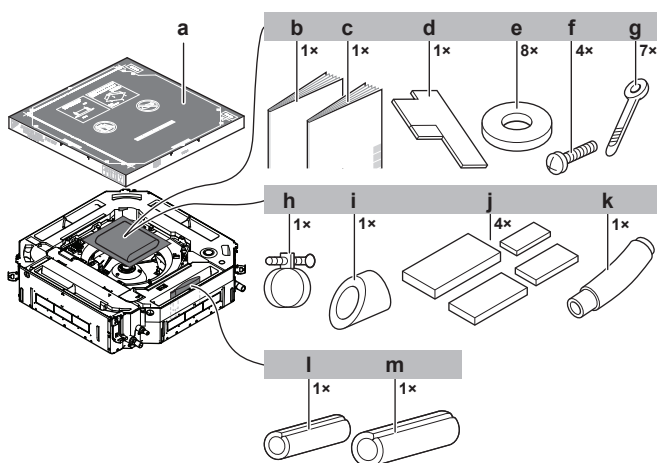

- a Papierové šablóny pre inštaláciu (horná časť obalu)
- b Všeobecné bezpečnostné opatrenia
- c Návod na inštaláciu a použitie vnútornej jednotky
- d Návod na inštaláciu
- e Podložky pre závesné konzoly
- f Skrutky (pre dočasné upevnenie papierovej šablóny pre inštaláciu vnútornej jednotky)
- g Spony na káble
- h Kovová spona
- i Izolačný diel (odtokové potrubie)
- j Tesniace podložky: Veľká (odtokové potrubie), stredná 1 (plynové potrubie), stredná 2 (kvapalinové potrubie), malá (elektrické zapojenie)
- k Vypúšťacia hadica
- l Izolačný diel: Malý (kvapalinové potrubie)
- m Izolačný diel: Veľký (plynové potrubie)

## 3 Informácie o jednotkách a voliteľnom príslušenstve

### 3.1 O vonkajšej jednotke

Systém používajte v nasledovných rozsahoch teploty alebo vlhkosti pre bezpečnú a účinnú prevádzku.

Viac o kombinácii s vonkajšou jednotkou R410A nájdete v nasledujúcej tabuľke:

Vonkajšie jednotky		Klimatizácia	Vykurovanie
RR71~125	Vonkajšia teplota	-15~46°C DB	—
	Vnútrotná teplota	18~37°C DB 12~28°C WB	—
RQ71~125	Vonkajšia teplota	-5~46°C DB	-9~21°C DB -10~15°C WB
	Vnútrotná teplota	18~37°C DB 12~28°C WB	10~27°C DB
RXS35~60	Vonkajšia teplota	-10~46°C DB	-15~24°C DB -16~18°C WB
	Vnútrotná teplota	18~32°C DB	10~30°C DB
3MXS40~68 4MXS68~80 5MXS90	Vonkajšia teplota	-10~46°C DB	-15~24°C DB -16~18°C WB
	Vnútrotná teplota	18~32°C DB	10~30°C DB
RZQG71~140	Vonkajšia teplota	-15~50°C DB	-19~21°C DB -20~15,5°C WB
	Vnútrotná teplota	18~37°C DB 12~28°C WB	10~27°C DB
RZQSG71~140	Vonkajšia teplota	-15~46°C DB	-14~21°C DB -15~15,5°C WB
	Vnútrotná teplota	20~37°C DB 14~28°C WB	10~27°C DB
RZQ200~250	Vonkajšia teplota	-5~46°C DB	-14~21°C DB -15~15°C WB
	Vnútrotná teplota	20~37°C DB 14~28°C WB	10~27°C DB
AZQS71~125	Vonkajšia teplota	-15~46°C DB	-14~21°C DB -15~15,5°C WB
	Vnútrotná teplota	20~37°C DB 14~28°C WB	10~27°C DB

Viac o kombinácii s vonkajšou jednotkou R32 nájdete v nasledujúcej tabuľke:

Vonkajšie jednotky		Klimatizácia	Vykurovanie
RXM35~60	Vonkajšia teplota	-10~46°C DB	-15~24°C DB -16~18°C WB
	Vnútrotná teplota	18~32°C DB	10~30°C DB

Vonkajšie jednotky		Klimatizácia	Vykurovanie
3MXM40~68	Vonkajšia teplota	-10~46°C DB	-15~24°C DB
4MXM68~80	Vonkajšia teplota		-16~18°C WB
5MXM90	Vnúťorná teplota	18~32°C DB	10~30°C DB
RZAG71~140	Vonkajšia teplota	-20~52°C DB	-19,5~21°C DB -20~15,5°C WB
	Vnúťorná teplota	18~37°C DB 12~28°C WB	10~27°C DB
RZASG71~140	Vonkajšia teplota	-15~46°C DB	-14~21°C DB -15~15,5°C WB
	Vnúťorná teplota	20~37°C DB 14~28°C WB	10~27°C DB
AZAS71~140	Vonkajšia teplota	-15~46°C DB	-14~21°C DB -15~15,5°C WB
	Vnúťorná teplota	20~37°C DB 14~28°C WB	10~27°C DB
Vnúťorná vlhkosť		≤80% <sup>(a)</sup>	

(a) Aby nedošlo ku kondenzácii a kvapkaniu vody z jednotky. Ak teplota alebo vlhkosť je mimo rozsahu týchto podmienok, poisťacie zariadenia môžu byť aktivované a klimatizačné zariadenie nebude v prevádzke.

### 3.2 Zloženie systému

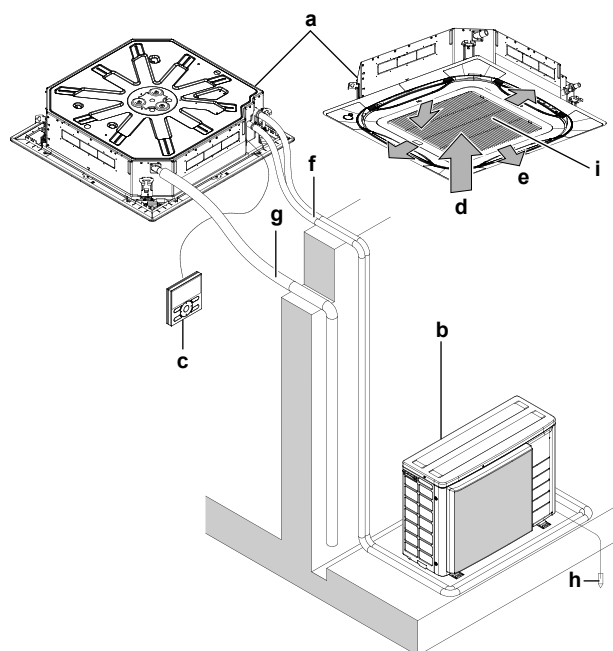

- a Vnúťorná jednotka
- b Vonkajšia jednotka
- c Používateľské rozhranie
- d Nasávaný vzduch
- e Vypúšťaný vzduch
- f Potrubie s chladivom + prepojovací kábel
- g Odtokové potrubie
- h Uzemnenie
- i Nasávací mriežka a vzduchový filter

## 4 Príprava

### 4.1 Príprava miesta inštalácie

#### 4.1.1 Požiadavky vnútornej jednotky na miesto inštalácie



#### INFORMÁCIE

Hladina tlaku zvuku je menšia ako 70 dBA.



#### UPOZORNENIE

Zariadenie nemá byť prístupné verejnosti. Nainštalujte ho v zabezpečenom priestore, ktorý nie je jednoducho prístupný.

Táto jednotka, vnúťorná a vonkajšia, je vhodná na inštaláciu v komerčnom prostredí a prostredí ľahkého priemyslu.

- **Priestor.** Zohľadnite nasledovné požiadavky:

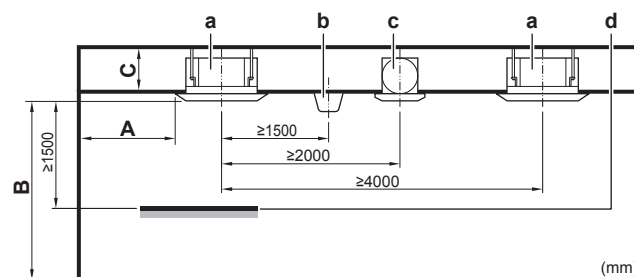

- A Minimálna vzdialenosť od steny (pozri nižšie)
- B Minimálna a maximálna vzdialenosť od podlahy (pozri nižšie)
- C **Trieda 35~71:**  
 ≥214 mm: V prípade inštalácie so štandardným panelom  
 ≥294 mm: V prípade inštalácie so samočistiacim panelom  
 ≥263 mm: V prípade inštalácie so súpravou prívodu čerstvého vzduchu  
**Trieda 100~140:**  
 ≥256mm: V prípade inštalácie so štandardným panelom  
 ≥306mm: V prípade inštalácie so súpravou prívodu čerstvého vzduchu  
 ≥316mm: V prípade inštalácie so samočistiacim panelom
- a Vnúťorná jednotka
- b Osvetlenie (obrázok zobrazuje osvetlenie namontované na strop, ale je možné aj zapustené osvetlenie)
- c Ventilátor
- d Statický objem (príklad: tabuľka)

- **A: Minimálna vzdialenosť od steny.** Závisí od smerov prúdenia vzduchu smerom k stene.

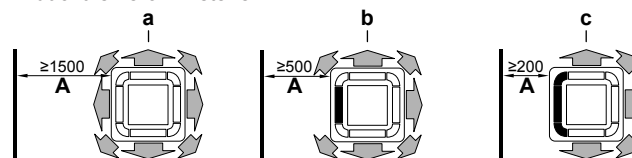

- a Výstup vzduchu a rohy otvorené
- b Výstup vzduchu uzavretý, rohy otvorené (potrebná nadštandardná súprava upchávok)
- c Výstup vzduchu a rohy uzavreté (potrebná nadštandardná súprava upchávok)

- **B: Minimálna a maximálna vzdialenosť od podlahy:**

- Minimum: 2,5 m, aby nedošlo k náhodnému dotyku.
- Maximum: Závisí od smerov prúdenia vzduchu a triedy výkonu. Uistite sa tiež, že nastavenie poľa "Výška stropu" korešponduje s aktuálnou situáciou. Pozrite si časť Nastavenia na mieste inštalácie.

Ak smer prúdenia vzduchu...	Potom B	
	FCAG35~71	FCAG100~140
Všesmerové	≤3,5 m	≤4,2 m

## 5 Inštalácia

Ak smer prúdenia vzduchu...	Potom B	
	FCAG35~71	FCAG100~140
4-cestné <sup>(a)</sup>	≤4,0 m	≤4,5 m
3-cestné <sup>(a)</sup>	≤3,5 m	≤4,2 m

(a) Potrebná nadštandardná súprava upchávok

## 5 Inštalácia

### 5.1 Montáž vnútornej jednotky

#### 5.1.1 Pokyny pre inštaláciu vnútornej jednotky



#### INFORMÁCIE

**Doplnkové príslušenstvo.** Keď inštalujete doplnkové príslušenstvo, prečítajte si aj návod na inštaláciu doplnkového príslušenstva. V závislosti od podmienok miesta inštalácie môže byť jednoduchšie riešenie nainštalovať najprv doplnkové príslušenstvo.

- V prípade inštalácie so súpravou prívodu čerstvého vzduchu. **Pred** inštaláciou jednotky nainštalujte súpravu pre prívod čerstvého vzduchu.
- Ozdobný panel.** Po inštalácii jednotky vždy nainštalujte ozdobný panel.
- Pevnosť stropu.** Skontrolujte, či je strop dostatočne pevný, aby dokázal udržať hmotnosť jednotky. Ak existuje riziko, pred inštaláciou jednotky zosilnite strop.
  - U existujúcich stropov použite kotvy.
  - U nových stropov použite zapustené vložky, kotvy alebo iné diely dodávané zákazníkom.

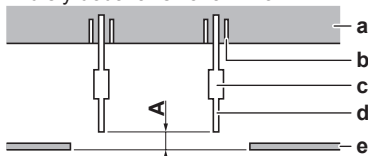

- A** 50~100 mm: V prípade inštalácie so štandardným panelom  
 100~150 mm: V prípade inštalácie so súpravou prívodu čerstvého vzduchu  
 130~180 mm: V prípade inštalácie so samočistiacim ozdobným panelom
- a Stropná doska  
 b Kotva  
 c Dlhá matica alebo otočné puzdro  
 d Závesná skrutka  
 e Zavesený strop

- Závesné skrutky.** Pre inštaláciu použite závesné skrutky M8~M10. Pripevnite závesný držiak k závesnej skrutke. Pomocou matice a podložky ho pevne zaistíte z hornej a spodnej strany závesnej konzoly.

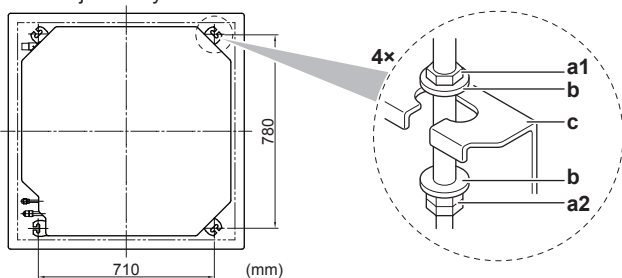

- a1 Matica (dodáva zákazník)  
 a2 Dvojitá matica (zabezpečí sa lokálne)  
 b Podložka (príslušenstvo)  
 c Závesná konzola (umiestnená na jednotke)

- Papierové šablóny pre inštaláciu** (horná časť obalu). Na určenie správnej vodorovnej polohy použite papierovú šablónu. Obsahuje potrebné rozmery a stredy. Na jednotku môžete nasadiť papierovú šablónu.

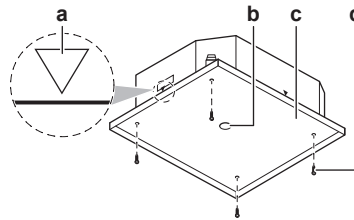

- a Stred jednotky  
 b Stred otvoru v strope  
 c Papierové šablóny pre inštaláciu (horná časť obalu)  
 d Skrutky (príslušenstvo)

- Otvor v strope a jednotka:**

- Presvedčte sa, že je otvor v strope v rámci nasledovných hraníc:

**Minimum:** 860 mm, aby bolo možné nasadiť jednotku.

**Maximum:** 910 mm, aby sa zabezpečilo dostatočné prekrytie medzi ozdobným panelom a závesným stropom. Ak je otvor v strope väčší, pridajte ďalší materiál stropu.

- Uistite sa, že sú jednotka a jej závesné konzoly (záves) zarovno so stredom otvoru v strope.

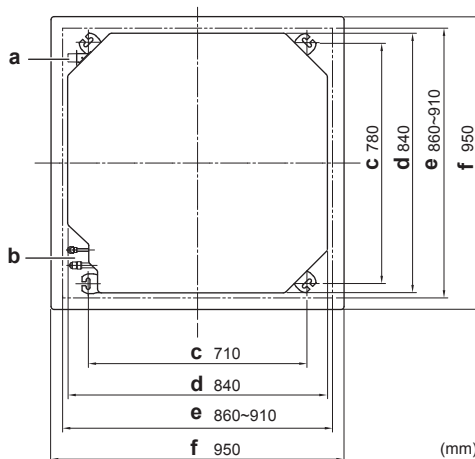

- a Vypúšťacie potrubie  
 b Chladiace potrubie  
 c Rozstup konzol držiaka (záves)  
 d Jednotka  
 e Otvor v strope  
 f Ozdobný panel

	Ak A	Potom	
		B	C
	860 mm (= min.)	10 mm	45 mm
	910 mm (= max.)	35 mm	20 mm

- A Otvor v strope  
 B Vzdialenosť medzi jednotkou a otvorom v strope  
 C Prekrytie medzi ozdobným panelom a závesným stropom

- Návod na inštaláciu.** Na určenie správnej vodorovnej polohy použite papierovú šablónu.

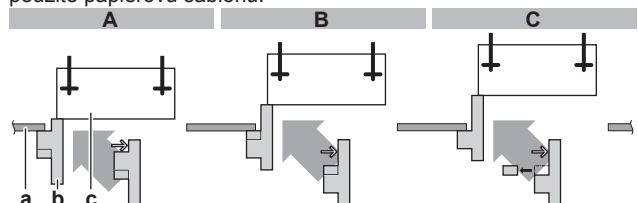

- A V prípade inštalácie so štandardným ozdobným panelom

- B** V prípade inštalácie so súpravou prívodu čerstvého vzduchu
- C** V prípade inštalácie so samočistiacim ozdobným panelom
- a** Zavesený strop
- b** Inštalčný panel (príslušenstvo)
- c** Jednotka

- **Vodováha.** Pomocou vodováhy alebo vinylovej rúrky naplnenej vodou skontrolujte, či je jednotka vo vodováhe vo všetkých 4 rohoch.

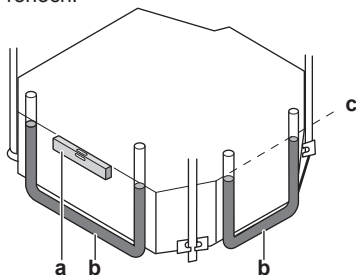

- a** Vodováha
- b** Vinylová rúrka
- c** Hladina vody



### VÝSTRAHA

NEINŠTALUJTE jednotku v šikmej polohe. **Možný dôsledok:** Ak je jednotka sklonená oproti smeru toku kondenzátu (strana s odtokovým potrubím je zdvihnutá) môže spôsobiť poruchu plavákového spínača a kvapkanie vody.

## 5.1.2 Pokyny pre inštaláciu vypúšťacieho potrubia

Zabezpečte, aby mohla kondenzovaná voda vhodným spôsobom odtekať. To zahŕňa:

- Všeobecné pokyny
- Pripojenie odtokového potrubia k vnútornej jednotke
- Kontrola úniku vody

### Všeobecné pokyny

- **Dĺžka potrubia.** Vypúšťacie by malo byť čo najkratšie.
- **Priemer potrubia.** Veľkosť potrubia musí byť rovnaká alebo väčšia ako veľkosť pripájaného potrubia (vinylová rúrka s menovitým priemerom 25 mm a vonkajším priemerom 32 mm).
- **Sklon.** Zaistíte, aby malo vypúšťacie potrubie sklon (najmenej 1/100), aby sa zabránilo zachyteniu vzduchu v potrubí. Použite závesné tyče tak, ako je zobrazené.

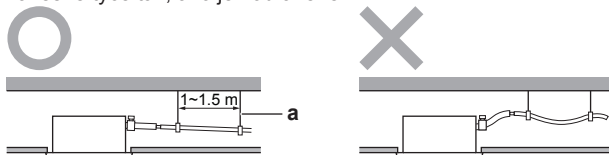

- a** Závesná tyč
- O** Povolené
- X** Nie je povolené

- **Stúpačka.** Ak je potrebné stúpanie, môžete nainštalovať stúpačku.

- Sklon hadice odtoku: 0~75 mm, aby nedošlo k namáhaniu potrubia a vzniku vzduchových bublín.
- Stúpačka: ≤300 mm od jednotky, ≤675 mm zvislo k jednotke.

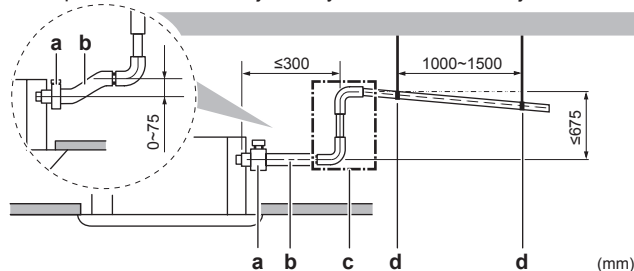

- a** Kovová svorka (príslušenstvo)
- b** Hadica odtoku (príslušenstvo)
- c** Odtokové potrubie so stúpačkou (vinylové potrubie s požadovaným priemerom 25 mm a vonkajším priemerom 32 mm) (dodáva zákazník)
- d** Závesné tyče (dodáva zákazník)

- **Kondenzácia.** Vykonajte opatrenia voči kondenzácii. Zaizolujte celé vypúšťacie potrubie v budove.

- **Kombinácia vypúšťacích potrubí.** Môžete skombinovať vypúšťacie potrubia. Nezabudnite použiť vypúšťacie potrubia a T spoje so správnymi meracími zariadeniami pre prevádzkový výkon jednotiek.

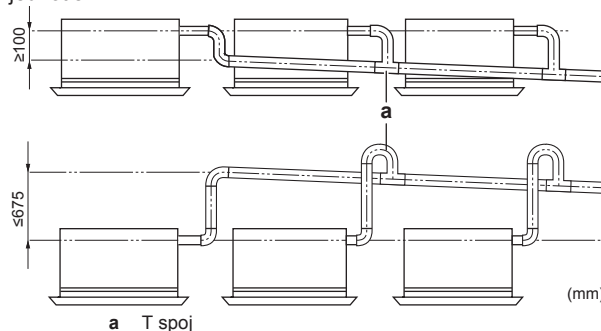

a T spoj

## Pripojenie odtokového potrubia k vnútornej jednotke



### VÝSTRAHA

Nesprávne pripojenie vypúšťacej hadice môže spôsobiť netesnosti a poškodiť priestor inštalácie a okolie.

- 1 Zatláčte vypúšťaciu hadicu čo najhlbšie do spoja vypúšťacej hadice.
- 2 Kovovú sponu dotiahnite tak, aby bola hlava skrutky vzdialená od kovovej spony menej ako 4 mm.
- 3 Skontrolujte, či neuniká voda (pozri "[Kontrola únikov vody](#)" na strane 8).
- 4 Nainštalujte Izolačný diel (odtokové potrubie).
- 5 Oviňte veľkú tesniacu platničku (izolácia) okolo kovovej spony a hadice odtoku a pripevnite ju káblovými svorkami.
- 6 Pripojte vypúšťacie potrubie k vypúšťacej hadici.

## 5 Inštalácia

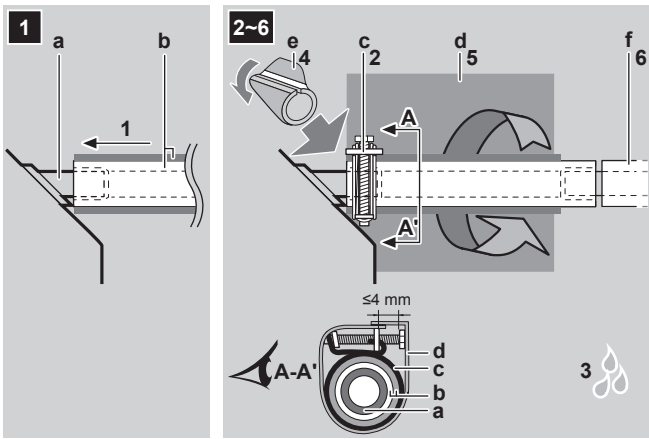

- a Pripojenie vypúšťacieho potrubia (prípevené k jednotke)
- b Hadica odtoku (príslušenstvo)
- c Kovová svorka (príslušenstvo)
- d Veľká tesniaca vložka (príslušenstvo)
- e Izolačný diel (odtokové potrubie) (príslušenstvo)
- f Vypúšťacie potrubie (dodáva zákazník)

### Kontrola únikov vody

Postup sa líši v závislosti od toho, či je elektrické vedenie už zapojené. Ak elektrické vedenie nie je ukončené, k jednotke musíte dočasne pripojiť ovládací panel a elektrické napájanie.

#### Keď ešte nie je ukončená práca elektrického zapájania

- 1 Dočasne pripojte elektrické vedenie.
  - Odoberte kryt rozvodnej skrine (a).
  - Pripojte ovládací panel (b).
  - Pripojte elektrické napájanie (1~ 220-240 V 50/60 Hz) a uzemnenie (c).
  - Znova nasadte kryt rozvodnej skrine (a).

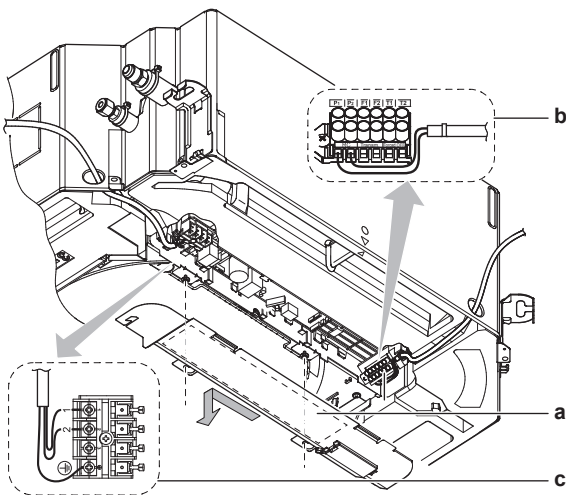

- 2 ZAPNITE elektrické napájanie.
- 3 Spustíte režim prevádzky klimatizácia (pozri "7.2 Skúšobná prevádzka" na strane 11).
- 4 Za účelom kontroly únikov vody postupne naplňte približne 1 l vody do výstupu vzduchu.

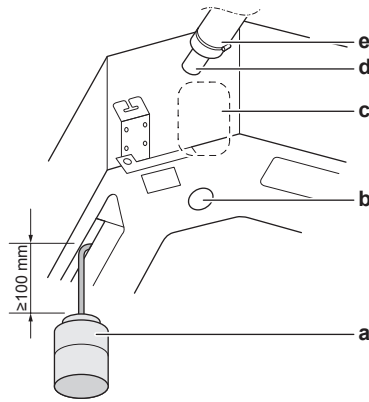

- a Plastová kanvica na vodu
- b Servisný výstup odtoku (s gumenou zátkou). Použite tento výstup pre vypustenie vody z vypúšťacej nádoby.
- c Umiestnenie vypúšťacieho čerpadla
- d Pripojenie odtokového potrubia
- e Odtokové potrubie

5 VYPNITE elektrické napájanie.

6 Odpojte elektrické vedenie.

- Vyberte kryt rozvodnej skrine.
- Odpojte elektrické napájanie a uzemnenie.
- Odpojte ovládací panel.
- Znova nasadte kryt rozvodnej skrine.

#### Keď je už ukončená práca elektrického zapájania

- 1 Spustíte režim prevádzky klimatizácia (pozri "7.2 Skúšobná prevádzka" na strane 11).
- 2 Za účelom kontroly únikov vody postupne naplňte približne 1 l vody do výstupu vzduchu (pozri Keď ešte nie je ukončená práca elektrického zapájania).

## 5.2 Pripojenie potrubia chladiva



**NEBEZPEČENSTVO: RIZIKO POPÁLENIA**

### 5.2.1 Pripojenie potrubia chladiva k vnútornej jednotke



**VAROVANIE: HORĽAVÝ MATERIÁL**

Chladivo R32 (ak je použiteľné) vo vnútri tejto jednotky je stredne horľavé.<sup>(a)</sup>

- (a) Aby ste našli použitý typ chladiva, preštudujte si špecifikácie vonkajšej jednotky.

- **Dĺžka potrubia.** Potrubie s chladivom by malo byť čo najkratšie.
- **Nástrčné spoje s ochraním.** Použitím nástrčných spojov s ochraním pripojte k jednotke potrubie s chladivom.
- **Izolácia.** Potrubie s chladivom na vnútornej jednotke zaizolujte nasledovne:

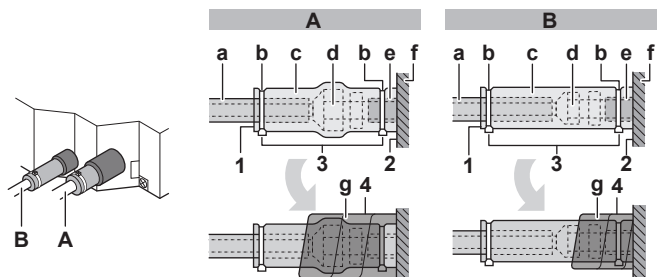

- A Plynové potrubie
- B Kvapalinové potrubie

- a Izolačný materiál (dodáva zákazník)
- b Káblová spona (príslušenstvo)

- c Izolačné diely: Veľký (plynové potrubie), malý (kvapalinové potrubie) (príslušenstvo)
- d Nástrčná matica (prípevnená k jednotke)
- e Pripojenie potrubia s chladivom (prípevnené k jednotke)
- f Jednotka
- g Tesniace podložky: Stredná 1 (plynové potrubie), stredná 2 (kvapalinové potrubie) (príslušenstvo)

- 1 Švy izolačných dielov otočte smerom hore.
- 2 Nasadte na základňu jednotky.
- 3 Dotiahnite káblové spony na izolačných dieloch.
- 4 tesniacu podložku oviňte od základne jednotky smerom k hornej časti pripojenia pomocou matice s lievikovým rozšírením.

**VÝSTRAHA**

Nezabudnite izolovať všetky potrubia s chladivom. Akékoľvek nechránené potrubie môže spôsobovať kondenzáciu.

### 5.3 Zapojenie elektroinštalácie



**NEBEZPEČENSTVO: RIZIKO USMRTENIA**  
ELEKTRICKÝM PRÚDOM

**VAROVANIE**

VŽDY používajte viacžilové elektrické napájacie káble.

**VAROVANIE**

Ak je poškodený napájací kábel, výrobca, servisný pracovník alebo podobné kvalifikované osoby ho musia vymeniť, aby sa zabránilo vzniku nebezpečných situácií.

#### 5.3.1 Pokyny pri zapájaní elektroinštalácie

##### Krútiace momenty dot'ahovania

Zapojenie	Veľkosť skrutky	Krútiaci moment dot'ahovania (N•m)
Prepojovací kábel (vnútorná↔vonkajšia a)	M4	1,18~1,44
Kábel ovládacieho panelu	M3,5	0,79~0,97

#### 5.3.2 Špecifikácie štandardných komponentov zapojenia

Komponent	Špecifikácia
Prepojovací kábel (vnútorná↔vonkajšia)	Minimálny prierez kábla 2,5 mm <sup>2</sup> a použiteľný pre 230 V
Kábel ovládacieho panelu	Plastové šnúry s tienením 0,75 až 1,25 mm <sup>2</sup> alebo káblami (2-vodičové vedenia) Maximum 500 m

#### 5.3.3 Pripojenie elektrického vedenia k vnútornej jednotke

**VÝSTRAHA**

- Riadte sa schémou elektrického zapojenia (je dodaná spolu s jednotkou a nachádza sa na vnútornej stene servisného krytu).
- Návod ako pripojiť ozdobný panel a súpravu snímačov nájdete v návode na inštaláciu dodanom s panelom alebo súpravou.
- Uistite sa, že elektrické vedenie NEBRÁNI správne nasadeniu servisného krytu.

Dôležité je udržiavať elektrické napájanie a prenosové vedenie navzájom oddelene. Aby nedošlo k elektrickému rušeniu, musí byť vzdialenosť medzi oboma vedeniami stále najmenej 50 mm.

**VÝSTRAHA**

Napájacia káblová prípojka a prenosové vedenie musia byť uložené oddelene. Prenosové vedenie a vedenie elektrického napájania sa môžu križovať, ale nesmú byť uložené rovnobežne.

- 1 Demontujte servisný kryt.
- 2 **Kábel ovládacieho panelu:** Vedenie umiestnite cez rám a upevnite káble k svorkovnici pomocou káblovej spony.
- 3 **Prepojovací kábel** (vnútorná↔vonkajšia): Vedenie umiestnite cez rám a upevnite káble k svorkovnici pomocou káblovej spony (zaisťte, aby boli čísla v zhode s číslami na vonkajšej jednotke a pripojte vodič uzemnenia).
- 4 Rozdeľte malé tesnenie (príslušenstvo) a oviňte ho okolo káblov, aby sa zabránilo preniknutiu vody zvonku do jednotky. Utesnite všetky otvory, aby sa zabránilo vstupu malých živočíchov do systému.

**VAROVANIE**

Prijmite primerané opatrenia, aby jednotka nemohla slúžiť ako úkryt pre malé živočíchy. Kontakt malých živočíchov s elektrickými časťami môže spôsobiť poruchu, dymenie alebo požiar.

- 5 Znova nasadte servisný kryt.
- Nasledovná inštalácia je pre párový typ alebo multisystém. Viac možností inštalácie nájdete v referenčnom návode inštalátéra vnútornej jednotky.

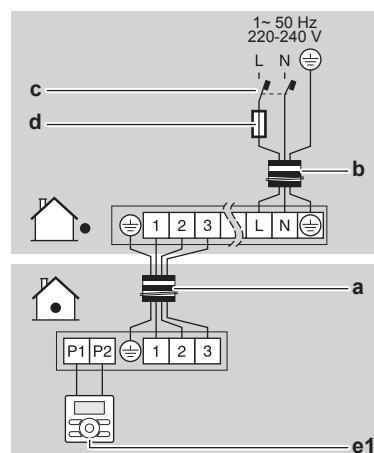

- a Prepojovací kábel
- b Kábel elektrického napájania
- c Ochranný uzemňovací istič
- d Poistka
- e1 Hlavné užívateľské rozhranie

## 6 Konfigurácia

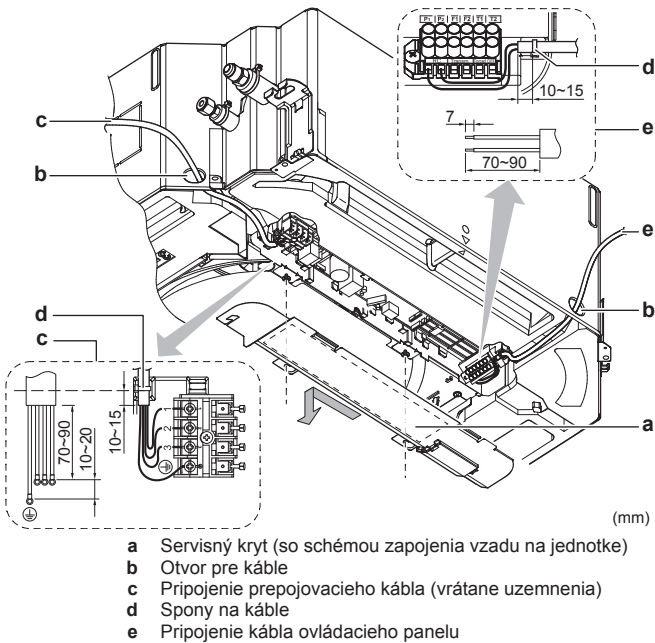

## 6 Konfigurácia

### 6.1 Nastavenia na mieste inštalácie

Vykonajte nasledovné nastavenia polí tak, aby korešpondovali s aktuálnym nastavením inštalácie a s potrebami používateľa:

- Výška stropu
- Smer prúdenia vzduchu
- Objem vzduchu pri VYPNUTEJ regulácii termostatom
- Čas čistenia vzduchového filtra

#### Nastavenie: Výška stropu

Toto nastavenie musí korešpondovať s aktuálnou vzdialenosťou od podlahy, výkonovou triedou a smermi prúdenia vzduchu.

- Pre 3-cestné a 4-cestné prúdenie vzduchu (ktoré vyžadujú nadštandardnú súpravu upchávok) si pozrite návod na inštaláciu nadštandardnej súpravy upchávok.
- Pre všesmerové prúdenie vzduchu použite nižšie uvedenú tabuľku.

Ak je vzdialenosť od podlahy (m)	Potom <sup>1</sup>		
	M	C1	C2
≤2,7	13 (23)	0	01
2,7<x≤3,0			02
3,0<x≤3,5			03

<sup>(1)</sup> Nastavenia polí sú definované nasledovne:

- **M:** Číslo režimu – **Prvé číslo:** pre skupiny jednotiek – **Číslo v zátvorke:** pre individuálnu jednotku
- **C1:** Prvé číslo kódu
- **C2:** Druhé číslo kódu
- **■**: Predvolené

<sup>(2)</sup> Otáčky ventilátora:

- **LL:** Nízke otáčky ventilátora
- **Nastavený objem:** Otáčky ventilátora korešpondujú s otáčkami, ktoré používateľ nastavil (nízke, stredné, vysoké) použitím tlačidla otáčok ventilátora na ovládacom paneli.
- **Monitoring 1, 2:** Ventilátor je VYP (OFF), ale krátky čas beží každých 6 minút, aby zistil izbovú teplotu pomocou Nízke otáčky ventilátora (1) alebo pomocou Nastavený objem (2).

#### Nastavenie: Smer prúdenia vzduchu

Toto nastavenie musí korešpondovať s aktuálne používanými smermi prúdenia vzduchu. Pozri návod na inštaláciu nadštandardnej súpravy upchávok a k ovládacímu panelu.

Predvolené: 01 (= všesmerové prúdenie vzduchu)

#### Príklad:

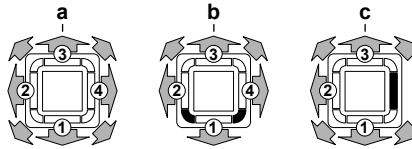

- a Všetmerové prúdenie vzduchu
- b 4-cestné prúdenie vzduchu (všetky výstupy vzduchu otvorené, 2 rohy uzavreté) (potrebná nadštandardná súprava upchávok)
- c 3-cestné prúdenie vzduchu (1 výstup vzduchu uzavretý, všetky rohy otvorené) (potrebná nadštandardná súprava upchávok)

#### Nastavenie: Objem vzduchu pri VYPNUTEJ regulácii termostatom

Toto nastavenie musí korešpondovať s potrebami používateľa. Určuje otáčky ventilátora vnútornej jednotky v stave, keď je termostat VYPNUTÝ.

- 1 Ak ste nastavili, aby ventilátor fungoval normálne, nastavte tiež objemovú rýchlosť vzduchu:

	Ak chcete		Potom <sup>1</sup>		
	Všeobecné	3MX/4MX/5M X	M	C1	C2
Počas režimu prevádzky klimatizácia	LL <sup>2</sup>		12	6	01
	Nastavený objem <sup>2</sup>		(22)		02
Počas režimu prevádzky vykurovanie	LL <sup>2</sup>	Monitoring 1 <sup>2</sup>	12	3	01
	Nastavený objem <sup>2</sup>	Monitoring 2 <sup>2</sup>	(22)		02

#### Nastavenie: Čas čistenia vzduchového filtra

Toto nastavenie musí korešpondovať s kontamináciou vzduchu v miestnosti. To určuje interval, počas ktorého sa na ovládacom paneli zobrazí upozornenie **ČAS VYČISTIŤ VZDUCHOVÝ FILTER**. Ak používate bezdrôtový ovládací panel, musíte tiež nastaviť adresu (pozri návod na inštaláciu ovládacieho panelu).

Ak chcete interval... (znečistenie vzduchu)	Potom <sup>1</sup>		
	M	C1	C2
±2 500 h (ľahké)	10 (20)	0	01
±1 250 h (ťažké)			02
Bez upozornenia		3	02

**Individuálne nastavenie v systéme simultánnej prevádzky**

Na nastavenie podriadenej jednotky (slave) odporúčame použiť nadštandardné užívateľské rozhranie.

Vykonajte nasledovné kroky:

- Zmeňte číslo druhého kódu na 02 pre individuálne nastavenie na podriadenej jednotke (slave).

Ak chcete nastaviť podriadenu jednotku (slave) ako...	Potom <sup>1</sup>		
	M	C1	C2
Unifikované nastavenie	21(11)	01	01
Individuálne nastavenie			02

- Uskutočnite nastavenie na mieste pre nadriadenú (master) jednotku.
- Vypnite hlavný vypínač napájania.
- Odpojte diaľkový ovládač z nadriadenej jednotky (master) a pripojte ho k podriadenej jednotke (slave).
- Zmeňte individuálne nastavenie.
- Uskutočnite nastavenie na mieste pre podriadenu (slave) jednotku.
- Vypnite hlavné elektrické napájanie alebo v prípade viacerých podriadených jednotiek (slave) opakujte predchádzajúce kroky pre všetky podriadené jednotky (slave).
- Odpojte užívateľské rozhranie z podriadenej jednotky (slave) a opäť ho pripojte k nadriadenej jednotke (master).

Nie je nutné opäť zapojiť diaľkový ovládač z nadriadenej jednotky (master), ak sa používa nadštandardné užívateľské rozhranie. (Napriek tomu odpojte vedenie pripojené ku svorkovnici užívateľského rozhrania nadriadenej jednotky (master))

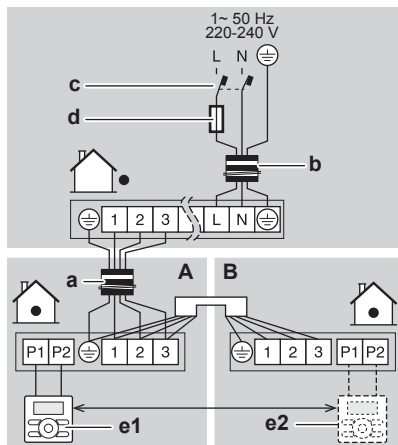

- A** Nadriadená jednotka (master)  
**B** Podriadená jednotka (slave)  
**a** Prepojovací kábel  
**b** Kábel elektrického napájania  
**c** Ochranný uzemňovací istič  
**d** Poistka  
**e1** Hlavné užívateľské rozhranie  
**e2** Používateľské rozhranie ako voliteľná výbava

**7 Uvedenie do prevádzky****VÝSTRAHA**

Jednotku NIKDY nepoužívajte bez termistorov ani tlakových senzorov či spínačov. Môže dôjsť k zhoršeniu kompresora.

**7.1 Kontrolný zoznam pred uvedením do prevádzky**

NEPOUŽÍVAJTE systém, kým nevykonáte nasledujúce kontroly:

<input type="checkbox"/>	Prečítali ste si všetky pokyny na inštaláciu podľa popisu v referenčnej príručke inštalátora.
<input type="checkbox"/>	Vnútorne jednotky sú správne namontované.
<input type="checkbox"/>	V prípade použitia bezdrôtového užívateľského rozhrania: Je nainštalovaný <b>dekoračný panel vnútornej jednotky</b> s infračerveným prijímačom.
<input type="checkbox"/>	Vonkajšia jednotka je správne namontovaná.
<input type="checkbox"/>	Fázy nechýbajú a ani nie sú otočené.
<input type="checkbox"/>	Systém je správne <b>uzemnený</b> a uzemňovacie svorky sú utiahnuté.
<input type="checkbox"/>	Poistky alebo ochranné zariadenia inštalované na mieste sú v súlade s týmto dokumentom a neboli premostené.
<input type="checkbox"/>	Napájacie napätie má zodpovedať napätiu uvedenému na výrobnom štítku jednotky.
<input type="checkbox"/>	V rozvodnej skrini NIE SÚ uvoľnené pripojenia ani poškodené elektrické súčasti.
<input type="checkbox"/>	Izolačný odpor kompresora je v poriadku.
<input type="checkbox"/>	Vo vnútri vnútornej a vonkajšej jednotky sa nenachádzajú poškodené súčasti ani stlačené potrubia.
<input type="checkbox"/>	NEDOCHÁDZA k úniku chladiva.
<input type="checkbox"/>	Inštalované potrubie má správnu veľkosť a potrubia sú správne izolované.
<input type="checkbox"/>	Uzatváracie ventily (plynu alebo kvapaliny) na vonkajšej jednotke sú úplne otvorené.

**7.2 Skúšobná prevádzka**

Táto úloha je použiteľná len pri použití ovládacieho panelu BRC1E52 alebo BRC1E53. Ak používate ľubovoľné iné užívateľské rozhranie, pozrite návod na inštaláciu alebo údržbu užívateľského rozhrania.

**VÝSTRAHA**

Neprerušujte skúšobnú prevádzku.

**INFORMÁCIE**

**Podsvietenie.** Pre zapínanie alebo vypínanie na užívateľskom rozhraní nemusí svietiť podsvietenie. Pre každú inú činnosť je nutné najprv rozsvietiť. Podsvietenie bude po stlačení ktoréhokoľvek tlačidla svietiť ±30 sekúnd.

- Vykonajte úvodné kroky.





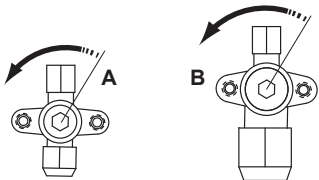

<sup>(1)</sup> Nastavenia polí sú definované nasledovne:

- M:** Číslo režimu – **Prvé číslo:** pre skupiny jednotiek – **Číslo v zátvorke:** pre individuálnu jednotku
- C1:** Prvé číslo kódu
- C2:** Druhé číslo kódu
- :** Predvolené

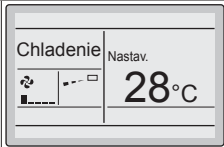
## 7 Uvedenie do prevádzky

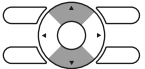
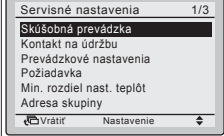

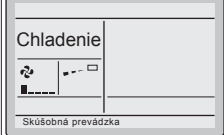
#	Činnosť
1	Otvorte kvapalinový uzatvárací ventil (A) a plynový uzatvárací ventil (B) odobratím veka stopky a otáčajú ho oproti smeru pohybu hodinových ručičiek šesťhranným kľúčom až po doraz. 
2	Aby nedošlo k zasiahnutiu elektrickým prúdom, uzavrite servisný kryt.
3	Pred spustením prevádzky zapnite elektrické napájanie na najmenej 6 hodín, aby ste ochránili kompresor.
4	Na užívateľskom rozhraní nastavte jednotku do režimu prevádzky klimatizácia.



### 2 Spustenie skúšobnej prevádzky

#	Činnosť	Výsledok
1	Prejdite na začiatok menu. 	
2	Stlačte najmenej na 4 sekundy. 	Zobrazí sa menu Servisné nastavenia.
3	Vyberte položku Skúšobná prevádzka. 	
4	Stlačte. 	Na začiatku menu sa zobrazí Skúšobná prevádzka. 
5	Stlačte do 10 sekúnd. 	Spustí sa skúšobná prevádzka.



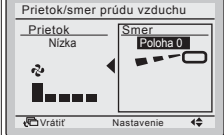

3 3 minúty sledujte prevádzkové podmienky.

4 Skontrolujte smer prúdenia vzduchu.

#	Činnosť	Výsledok
1	Stlačte. 	
2	Vyberte položku Poloha 0. 	

#	Činnosť	Výsledok
3	Zmeňte polohu. 	Ak sa klapka prúdenia vzduchu pohybuje, režim prevádzky je v poriadku. Ak nie, režim prevádzky nie je v poriadku.
4	Stlačte. 	Zobrazí sa počiatočné menu.

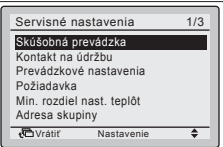
5 Zastavte skúšobnú prevádzku.

#	Činnosť	Výsledok
1	Stlačte najmenej na 4 sekundy. 	Zobrazí sa menu Servisné nastavenia.
2	Vyberte položku Skúšobná prevádzka. 	
3	Stlačte. 	Jednotka sa vráti do normálneho režimu prevádzky a zobrazí sa počiatočné menu.

## 7.3 Chybové kódy pri vykonávaní skúšobnej prevádzky

Ak inštalácia vonkajšej jednotky NEPREBEHLA správne, na užívateľskom rozhraní sa môžu zobrazíť nasledovné chybové kódy:

Kód chyby	Možná príčina
Nič sa nezobrazí (aktuálne nastavená teplota nie je zobrazená)	<ul style="list-style-type: none"> <li>Odpojenie alebo chyba zapojenia (medzi elektrickým napájaním a vonkajšou jednotkou, medzi vonkajšou jednotkou a vnútornými jednotkami, medzi vnútornou jednotkou a užívateľským rozhraním).</li> <li>Poistka na karte PCB vonkajšej alebo vnútornej jednotky sa vypálila.</li> </ul>
E3, E4 alebo L8	<ul style="list-style-type: none"> <li>Uzatváracie ventily sú uzavreté.</li> <li>Vstup a výstup vzduchu je zablokovaný.</li> </ul>
E7	<p>V prípade trojfázových jednotiek elektrického napájania chýba fáza.</p> <p><b>Poznámka:</b> Prevádzka nie je možná. Vypnite napájanie, znovu skontrolujte elektrické zapojenie a prepnite dva z troch elektrických káblov.</p>
L4	Vstup a výstup vzduchu je zablokovaný.
U0	Uzatváracie ventily sú uzavreté.
U2	<ul style="list-style-type: none"> <li>Napätie nie je v rovnováhe.</li> <li>V prípade trojfázových jednotiek elektrického napájania chýba fáza. <b>Poznámka:</b> Prevádzka nie je možná. Vypnite napájanie, znovu skontrolujte elektrické zapojenie a prepnite dva z troch elektrických káblov.</li> </ul>
U4 alebo UF	Zapojenie vetiev medzi jednotkami nie je správne.
UA	Vonkajšia a vnútorná jednotka nie sú kompatibilné.

## 8 Technické údaje

- **Podmnožina** najnovších technických údajov je k dispozícii na regionálnej webovej stránke Daikin (verejne prístupnej).
- **Všetky** najnovšie technické údaje sú k dispozícii na extranete Daikin (požadovaná autentifikácia).

### 8.1 Schéma zapojenia potrubia: Vnútoraná jednotka

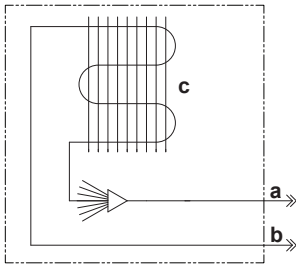

- a Pripojenie kvapalinového potrubia
- b Pripojenie plynového potrubia
- c Výmenník tepla

## 8 Technické údaje

### 8.2 Schéma elektrického zapojenia

Legenda k jednotnej schéme zapojenia			
Informácie o použitých dieloch a číslovaní nájdete na nálepke so schémou zapojenia dodanej s jednotkou. Jednotlivé diely sa číslujú arabskými číslicami vo vzostupnom poradí a v prehľade nižšie ich v kóde dielu nahrádza symbol ****.			
	: IŠTIČ		: OCHRANNÉ UZEMNENIE
	: PRIPOJENIE		: OCHRANNÉ UZEMNENIE (SKRUTKA)
	: KONEKTOR		: USMERŇOVAČ
	: UZEMNENIE		: RELÉ KONEKTOR
	: ZAPOJENIE NA MIESTE INŠTALÁCIE		: KONEKTOR S KRÁTKYM SPOJENÍM
	: POISTKA		: SVORKA
	: VNÚTORNÁ JEDNOTKA		: SVORKOVÝ PÁS
	: VONKAJŠIA JEDNOTKA		: KÁBLOVÁ SVORKA
BLK : ČIERNA	GRN : ZELENÁ	PNK : RUŽOVÁ	WHT : BIELA
BLU : MODRÁ	GRY : SIVÁ	PRP, PPL : PURPurová	YLW : ŽLTÁ
BRN : HNEDÁ	ORG : ORANŽOVÁ	RED : ČERVENÁ	
A*P : DOSKA PLOŠNÝCH SPOJOV	BS* : TLAČIDLO ZAP./VYP., VYPÍNAČ	BZ, H*O : ZVUKOVÝ SIGNÁL	PS : SPÍNACIE ELEKTRICKÉ NAPÁJANIE
C* : KONDENZÁTOR	AC*, CN*, E*, HA*, HE, HL*, HN*, HR*, MR*_A, MR*_B, S*, U, V, W, X*A : PRIPOJENIE, KONEKTOR	D*, V*D : DIÓDA	PTC* : PTC TERMISTORA
DB* : DIÓDOVÝ MOST	DS* : PREPÍNAČ DIP	E*H : OHRIEVAČ	Q* : IZOLOVANÝ BRÁNOVÝ DVOJPÓLOVÝ TRANZISTOR (IGBT)
F*U, FU* (CHARAKTERISTIKU NÁJDETE NA KARTE PCB VNÚTRI JEDNOTKY)	F*G* : KONEKTOR (UZEMNENIE RÁMU)	H* : ZVÁZOK	Q*DI : OCHRANNÝ UZEMŇOVACÍ IŠTIČ
H*P, LED*, V*L : INDIKÁTOR, SVETELNÁ DIÓDA	H*P, LED*, V*L : INDIKÁTOR, SVETELNÁ DIÓDA	HAP : SVETELNÁ DIÓDA (SERVISNÉ MONITOROVANIE – ZELENÁ)	Q*L : OCHRANA PROTI PRETIAŽENIU
VYSOKÉ NAPÄTIE : VYSOKÉ NAPÄTIE	IES : SNÍMAČ INTELLIGENT EYE	IPM* : INTELIGENTNÝ NAPÁJACÍ MODUL	Q*M : TEPELNÝ SPÍNAČ
K*R, KCR, KFR, KHuR : MAGNETICKÉ RELÉ	L : VODIČ POD PRÚDOM	L* : CIEVKA	R* : REZISTOR
L* : CIEVKA	L*R : TLMIVKA	M* : KROKOVÝ ELEKTROMOTOR	R*T : TERMISTOR
M* : KROKOVÝ ELEKTROMOTOR	M*C : MOTOR KOMPRESORA	M*F : MOTOR VENTILÁTORA	RC : PRÍJÍMAČ
M*P : MOTOR ODSÁVACIEHO ČERPADLA	M*S : MOTOR KLAPIEK	MR*, MRCW*, MRM*, MRN* : MAGNETICKÉ RELÉ	S*C : KONCOVÝ SPÍNAČ
N : NEUTRÁLNY VODIČ	n=* : POČET PRECHODOV CEZ FERITOVÉ JADRO	PAM : IMPULZOVÁ AMPLITÚDOVÁ MODULÁCIA	S*L : PLAVÁKOVÝ SPÍNAČ
PCB* : DOSKA PLOŠNÝCH SPOJOV	PM* : VÝKONOVÝ MODUL	PCB* : DOSKA PLOŠNÝCH SPOJOV	S*NPH : TLAKOVÝ SNÍMAČ (VYSOKÝ TLAK)
PM* : VÝKONOVÝ MODUL		PM* : VÝKONOVÝ MODUL	S*NPL : TLAKOVÝ SNÍMAČ (NÍZKY TLAK)
			S*PH, HPS* : TLAKOVÝ SPÍNAČ (VYSOKÝ TLAK)
			S*PL : TLAKOVÝ SPÍNAČ (NÍZKY TLAK)
			S*T : TERMOSTAT
			S*W, SW* : VYPÍNAČ
			SA* : POISTKA PROTI PREPÄTIU
			SR*, WLU : PRÍJÍMAČ SIGNÁLU
			SS* : VOLIACI PREPÍNAČ
			SHEET METAL : PEVNÁ DOSKA SVORKOVÉHO PÁSU
			T*R : TRANSFORMÁTOR
			TC, TRC : VYSIELAČ
			V*, R*V : VARISTOR
			V*R : DIÓDOVÝ MOST
			WRC : BEZDRÔTOVÝ DIALKOVÝ OVLÁDAČ
			X* : SVORKA
			X*M : SVORKOVÝ PÁS (SVORKOVNICA)
			Y*E : CIEVKA ELEKTRONICKÉHO EXPAZNÉHO VENTILU
			Y*R, Y*S : CIEVKA REVERZNÉHO ELEKTROMAGNETICKÉHO VENTILU
			Z*C : FERITOVÉ JADRO
			ZF, Z*F : PROTIHLUKOVÝ FILTER

## Pre používateľa

## 9 O systéme

Vnútroú jednotku systému klimatizácie Split je možné použiť pre aplikácie vykurovania alebo klimatizácie.

**VÝSTRAHA**

Systém nepoužívajte na iné účely. Aby nedochádzalo ku zhoršeniu kvality daných predmetov, nepoužívajte jednotku na chladenie presných nástrojov, potravín, rastlín, zvierat a ani umeleckých diel.

**VÝSTRAHA**

Pre budúce zmeny alebo rozšírenia vášho systému:

Úplný prehľad dovolených kombinácií (pre budúce rozšírenia systému) je k dispozícii v technických údajoch a je nutné ho dodržiavať. Viac informácií a profesionálnych rád získate u vášho inštalátora.

## 9.1 Zloženie systému

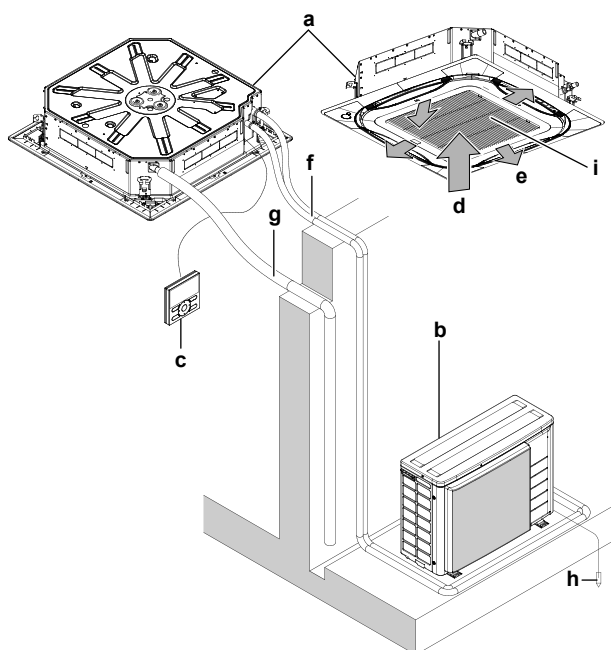

- a Vnútroú jednotka
- b Vonkajšia jednotka
- c Používateľské rozhranie
- d Nasávaný vzduch
- e Vypúšťaný vzduch
- f Potrubie s chladičom + prepojovací kábel
- g Odtokové potrubie
- h Uzemnenie
- i Nasávací mriežka a vzduchový filter

## 10 Ovládací panel

**UPOZORNENIE**

Nikdy sa nedotýkajte vnútorných častí ovládača.

Neodoberajte predný panel. Niektoré časti vo vnútri sú nebezpečné na dotyk a môže dôjsť k vzniku poruchy na zariadení. V prípade potreby skontrolovať alebo nastaviť vnútorné časti je nutné sa skontaktovať s predajcom vášho zariadenia.

Tento návod na obsluhu vám poskytuje neúplný prehľad hlavných funkcií systému.

Viac informácií o ovládacom paneli nájdete v návode na obsluhu nainštalovaného ovládacieho panelu.

## 11 Prevádzka

## 11.1 Rozsah prevádzky

Systém používajte v nasledovných rozsahoch teploty alebo vlhkosti pre bezpečnú a účinnú prevádzku.

Viac o kombinácii s vonkajšou jednotkou R410A nájdete v nasledujúcej tabuľke:

Vonkajšie jednotky		Klimatizácia	Vykurovanie
RR71~125	Vonkajšia teplota	-15~46°C DB	—
	Vnútroú teplota	18~37°C DB 12~28°C WB	—
RQ71~125	Vonkajšia teplota	-5~46°C DB	-9~21°C DB -10~15°C WB
	Vnútroú teplota	18~37°C DB 12~28°C WB	10~27°C DB
RXS35~60	Vonkajšia teplota	-10~46°C DB	-15~24°C DB -16~18°C WB
	Vnútroú teplota	18~32°C DB	10~30°C DB
3MXS40~68 4MXS68~80 5MXS90	Vonkajšia teplota	-10~46°C DB	-15~24°C DB -16~18°C WB
	Vnútroú teplota	18~32°C DB	10~30°C DB
RZQG71~140	Vonkajšia teplota	-15~50°C DB	-19~21°C DB -20~15,5°C WB
	Vnútroú teplota	18~37°C DB 12~28°C WB	10~27°C DB
RZQSG71~140	Vonkajšia teplota	-15~46°C DB	-14~21°C DB -15~15,5°C WB
	Vnútroú teplota	20~37°C DB 14~28°C WB	10~27°C DB
RZQ200~250	Vonkajšia teplota	-5~46°C DB	-14~21°C DB -15~15°C WB
	Vnútroú teplota	20~37°C DB 14~28°C WB	10~27°C DB
AZQS71~125	Vonkajšia teplota	-15~46°C DB	-14~21°C DB -15~15,5°C WB
	Vnútroú teplota	20~37°C DB 14~28°C WB	10~27°C DB

Viac o kombinácii s vonkajšou jednotkou R32 nájdete v nasledujúcej tabuľke:

## 11 Prevádzka

Vonkajšie jednotky		Klimatizácia	Vykurovanie
RXM35~60	Vonkajšia teplota	-10~46°C DB	-15~24°C DB -16~18°C WB
	Vnútorňa teplota	18~32°C DB	10~30°C DB
3MXM40~68 4MXM68~80	Vonkajšia teplota	-10~46°C DB	-15~24°C DB -16~18°C WB
	Vnútorňa teplota	18~32°C DB	10~30°C DB
5MXM90	Vonkajšia teplota	-20~52°C DB	-19,5~21°C DB -20~15,5°C WB
	Vnútorňa teplota	18~37°C DB 12~28°C WB	10~27°C DB
RZASG71~140	Vonkajšia teplota	-15~46°C DB	-14~21°C DB -15~15,5°C WB
	Vnútorňa teplota	20~37°C DB 14~28°C WB	10~27°C DB
AZAS71~140	Vonkajšia teplota	-15~46°C DB	-14~21°C DB -15~15,5°C WB
	Vnútorňa teplota	20~37°C DB 14~28°C WB	10~27°C DB
Vnútorňa vlhkosť		≤80% <sup>(a)</sup>	

- (a) Aby nedošlo ku kondenzácii a kvapkaniu vody z jednotky. Ak teplota alebo vlhkosť je mimo rozsahu týchto podmienok, poisťné zariadenia môžu byť aktivované a klimatizačné zariadenie nebude v prevádzke.

## 11.2 Obsluha systému

### 11.2.1 O prevádzke systému

- Aby ste chránili jednotku, zapnite hlavný vypínač 6 hodín pred začatím prevádzky.
- Ak sa počas prevádzky vypne elektrické napájanie, prevádzka sa opäť automaticky spustí po opätovnom zapnutí.

### 11.2.2 O režime prevádzky klimatizácia, vykurovanie, len ventilátor a automatický

- Rýchlosť prietoku vzduchu sa dá nastaviť sama v závislosti od izbovej teploty alebo ventilátor sa môže okamžite zastaviť. To nie je porucha.

### 11.2.3 O režime prevádzky vykurovanie

Môže trvať dlhšie dosiahnuť nastavenie teploty pre všeobecný režim prevádzky vykurovanie než pre režim prevádzky klimatizácia.

Nasledovná prevádzka sa uskutočňuje v snahe, aby sa zabránilo poklesu výkonu vykurovania alebo vyfukovaniu studeného vzduchu.

#### Prevádzka rozmrazovania

V režime prevádzky vykurovanie sa zvyšuje možnosť zamrznutia vinutia chladenia vzduchu vonkajšej jednotky, čím sa obmedzí prenos energie na vinutie vonkajšej jednotky. Aby bol dodaný dostatok tepla do vnútorných jednotiek, zníži sa výkon vykurovania a systém musí prejsť do režimu prevádzky rozmrazovanie.

Vnútorňa jednotka zastaví činnosť ventilátora, cyklus chladiva sa otočí a energia zvnútra budovy bude použitá na rozmrazovanie vinutia vonkajšej jednotky.



Vnútorňa jednotka zobrazuje na displeji  režim prevádzky rozmrazovania.

### Horúci štart

V snahe zabrániť tomu, aby pri spustení režimu prevádzky vykurovanie z vnútornej jednotky nevystupoval studený vzduch, vnútorný ventilátor sa automaticky zastaví. Displej užívateľského rozhrania zobrazuje . Môže trvať určitý čas, kým sa spustí ventilátor. To nie je porucha.

### 11.2.4 O prevádzke systému

- Niekoľkokrát stlačte tlačidlo voľby režimu prevádzky a zvolte režim prevádzky podľa vašej potreby.

-  Režim prevádzky klimatizácia
-  Režim prevádzky vykurovanie
-  Režim prevádzky len ventilátor

- Stlačte tlačidlo ON/OFF (ZAP./VYP.) na užívateľskom rozhraní.

**Výsledok:** Kontrolka prevádzky sa rozsvieti a systém sa spustí.

## 11.3 Použitie programu sušenie

### 11.3.1 O programe sušenie

- Funkciou tohto programu je znížiť vlhkosť vašej miestnosti pri minimálnom poklese teploty (minimálne ochladenie miestnosti).
- Mikropočítač automaticky určuje teplotu a rýchlosť ventilátora (nedá sa nastaviť pomocou užívateľského rozhrania).
- Systém sa neuvedie do prevádzky, keď je izbová teplota príliš nízka (<20°C).

### 11.3.2 O programe sušenie

#### Uvedenie do prevádzky

- Stlačte tlačidlo výberu režimu prevádzky na rozhraní používateľa niekoľkokrát a vyberte  (režim prevádzky program sušenie).
  - Stlačte tlačidlo ON/OFF (ZAP./VYP.) na užívateľskom rozhraní.
- Výsledok:** Kontrolka prevádzky sa rozsvieti a systém sa spustí.

#### Zastavenie

- Ešte raz stlačte tlačidlo ON/OFF (ZAP./VYP.) na užívateľskom rozhraní.

**Výsledok:** Kontrolka prevádzky sa vypne a prevádzka systému sa zastaví.



#### VÝSTRAHA

Ihneď potom ako sa jednotka zastaví, nevypínajte elektrické napájanie, ale počkajte najmenej 5 minút.

## 11.4 Nastavenie smeru prúdenia vzduchu

Pozrite návod na obsluhu užívateľského rozhrania.

### 11.4.1 O pohybe klapky prúdenia vzduchu





Dvojité prúdenie+jednotky viacnásobného prúdenia

Pre nasledovné podmienky mikropočítač riadi smer prúdenia vzduchu, ktorý sa môže odlišovať od zobrazenia na displeji.

Klimatizácia	Vykurovanie
<ul style="list-style-type: none"> <li>Keď je izbová teplota nižšia než nastavená teplota.</li> </ul>	<ul style="list-style-type: none"> <li>Pri spustení prevádzky.</li> <li>Keď je izbová teplota vyššia než nastavená teplota.</li> <li>Pri prevádzke odmrazovania.</li> </ul>
<ul style="list-style-type: none"> <li>Pri nepretržitej prevádzke vo vodorovnom smere prúdenia vzduchu.</li> <li>Ak sa nepretržitá prevádzka s prúdením vzduchu smerom dole uskutočňuje v čase režimu prevádzky klimatizácia s jednotkou zavesenou na strope alebo na stene, mikroprocesor môže riadiť smer prúdenia a potom sa tiež zmení zobrazenie na užívateľskom rozhraní.</li> </ul>	

Smer prúdenia vzduchu sa môže nastaviť jedným z nasledovných spôsobov:

- Klapka prúdenia vzduchu si sama nastavuje svoju polohu.
- Smer prúdenia vzduchu môže byť stanovený používateľom.
- Automatická  a požadovaná poloha .



#### VAROVANIE

Pri vyklopení klapky nikdy nekladajte ruky a nedotýkajte sa výstupu vzduchu alebo vodorovných lamiel. Môže mať zachytiť prsty alebo môžete poškodiť jednotku.



#### VÝSTRAHA

- Pohyblivá hranica klapky sa dá meniť. Podrobnosti sa dozviete od predajcu vášho zariadenia. (len u zariadení s dvojitým prúdením, viacnásobným prúdením, rohových, zavesených na strope a namontovaných na stene).
- Zabráňte prevádzke vo vodorovnom smere . Môže to spôsobiť rosenie alebo usadzovanie prachu na strope alebo klapke.

## 12 Údržba a servis



#### VÝSTRAHA

Nikdy sami nevykonávajte prehliadku alebo servis zariadenia. Požiadajte kvalifikovaného servisného pracovníka, aby túto prácu vykonal. Napriek tomu ako koncový používateľ môžete čistiť vzduchový filter, mriežku nasávania, výstup vzduchu a vonkajšie panely.



#### VAROVANIE

Po vypálení poistky nikdy nevymeňte poistku za takú, ktorá je určená pre iný prúd alebo nepoužívajte nejaké iné zapojenie poistky. Používanie drôtu alebo medeného drôtu môže spôsobiť poškodenie jednotky alebo spôsobiť vznik požiaru.



#### UPOZORNENIE

Do vstupu alebo výstupu vzduchu nekladajte prsty, tyčky alebo iné predmety. Neodstraňujte ochranný kryt ventilátora. Keďže sa ventilátor otáča veľkou rýchlosťou, mohol by spôsobiť úraz.



#### UPOZORNENIE

Po dlhšom používaní skontrolujte podložky jednotky a jej inštalácie, či nie sú poškodené. Keď sú poškodené, jednotka by mohla spadnúť a spôsobiť úraz.



#### VÝSTRAHA

Obslužný panel ovládača neutierajte benzínom, riedidlom, handrou nasiaknutou chemickou látkou, atď. Panel môže zmeniť svoju farbu alebo sa môže odlupovať povrchová vrstva. Keď je silne znečistený, namočte handru do neutrálneho čistiaceho prostriedku riedeného vodou, dobre ju vypláchnite a panel vyčistite. Utrite ho ďalšou suchou handrou.



#### UPOZORNENIE

Pred prístupom ku koncovým zariadeniam nezabudnite vypnúť všetky vypínače elektrického napájania.



#### VÝSTRAHA

Pri čistení výmenníka tepla zaistite odobratie rozvodnej skrine, motora ventilátora, vypúšťacieho čerpadla a plavákového spínača. Voda alebo čistiaci prostriedok môžu poškodiť izoláciu elektronických komponentov a spôsobiť spálenie týchto komponentov.

## 12.1 Čistenie vzduchového filtra, mriežky nasávania, výstupu vzduchu a vonkajších panelov

### 12.1.1 Postup čistenia vzduchového filtra

Kedy vyčistiť vzduchový filter:

- Dôležité pravidlo: Čistite každých 6 mesiacov. Ak je vzduch v miestnosti mimoriadne znečistený, skráťte frekvenciu čistenia.
- V závislosti od nastavení sa môže na ovládacom paneli zobraziť **ČAS VYČISTENIA VZDUCHOVÉHO FILTRA**. Vzduchový filter vyčistite, ak je na displeji zobrazené toto upozornenie.
- Ak nie je možné odstrániť nečistotu, vzduchový filter vymeňte (= nadštandardné zariadenie).

Ako vyčistiť vzduchový filter:



#### VÝSTRAHA

Nepoužívajte vodu, ktorá má 50°C alebo viac. **Možný dôsledok:** Sfarbenie a deformácia.

- Otvorte mriežku nasávania.

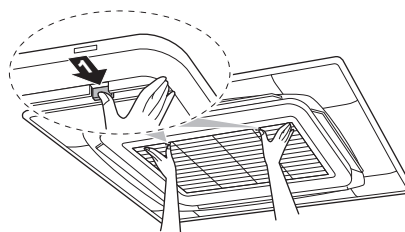

- Demontujte vzduchový filter.

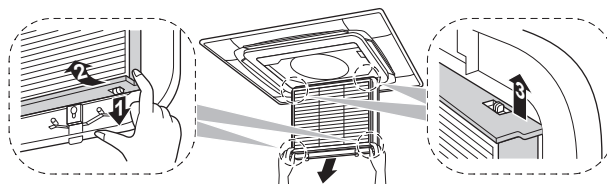

- Vyčistite vzduchový filter. Použitie vysávač alebo umyte vodou. Ak je vzduchový filter veľmi špinavý, použite jemnú kefku a čistiaci prípravok s neutrálnym pH.

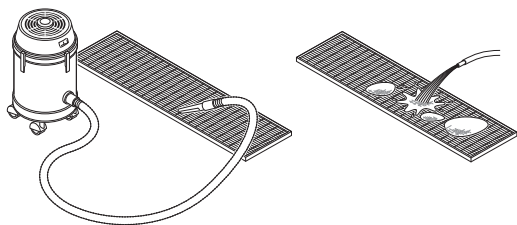

- 4 Vzduchový filter sušte v tieni.
- 5 Vzduchový filter nasadte znova a uzavrite mriežku nasávania.
- 6 ZAPNITE elektrické napájanie.
- 7 Stlačte tlačidlo **PRESTAVENIA ZNAČKY FILTRA**.

**Výsledok:** Upozornenie **ČAS VYČISTENIA VZDUCHOVÉHO FILTRA** z ovládacieho panelu zmizne.

### 12.1.2 Ako čistiť mriežku nasávania

#### ! VÝSTRAHA

Nepoužívajte vodu, ktorá má 50°C alebo viac. **Možný dôsledok:** Sfarbenie a deformácia.

- 1 Otvorte mriežku nasávania.

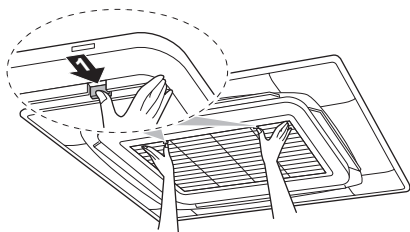

- 2 Mriežku nasávania demontujte.

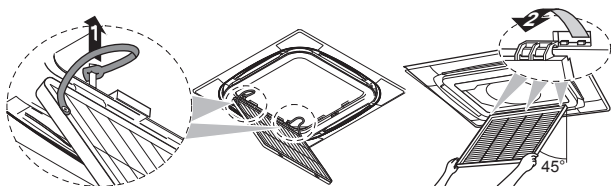

- 3 Demontujte vzduchový filter.

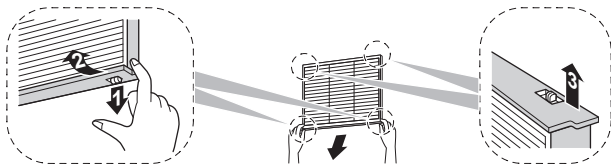

- 4 Mriežku nasávania vyčistite. Umyte jemnou kefou a vodou alebo neutrálnym čistiacim prostriedkom. Ak je mriežka nasávania veľmi znečistená, použite obvyklý kuchynský čistiaci prostriedok a filter nechajte odmočiť asi na 10 minút a umyte ho vodou.
- 5 Vzduchový filter a mriežku nasávania nasadte znova a mriežku nasávania uzavrite.

### 12.1.3 Čistenie výstupu vzduchu a vonkajších panelov

#### ! VAROVANIE

Vnútrotnú jednotku **NENECHÁVAJTE** vlhkú. **Možný dôsledok:** Zásah elektrickým prúdom alebo vznik požiaru.

#### ! VÝSTRAHA

- **NEPOUŽÍVAJTE** benzín, benzén, riedidlo, leštiaci prášok alebo tekutý insekticíd. **Možný dôsledok:** Sfarbenie a deformácia.
- **NEPOUŽÍVAJTE** vodu alebo vzduch, ktoré majú 50°C alebo viac. **Možný dôsledok:** Sfarbenie a deformácia.
- Keď lopatku čistíte vodou, **NESMIETE** ju poškríbať. **Možný dôsledok:** Povrchové tesnenie by sa mohlo odlupovať.

Vyčistite jemnou tkaninou. Ak je ťažké škvrny odstrániť, použite vodu alebo neutrálny čistiaci prostriedok.

## 12.2 O chladive

Tento produkt obsahuje fluorizované skleníkové plyny. **NEVYPÚŠŤAJTE** plyny do ovzdušia.

Typ chladiva: R32

Hodnota potenciálu globálneho otepľovania: 675

Typ chladiva: R410A

Hodnota potenciálu globálneho otepľovania: 2 087,5

#### ! VÝSTRAHA

V Európe **emisie skleníkových plynov** celkovej náplne chladiva v systéme (vyjadrené ako ekvivalent tony CO<sub>2</sub>) sa používajú na určenie intervalov údržby. Dodržiavajte platnú legislatívu.

**Vzorec na výpočet emisií skleníkových plynov:**  
Globálna hodnota potenciálu otepľovania chladiva x Celkové množstvo chladiva [v kg] / 1 000

Ďalšie informácie vám poskytne inštalatér.



#### VAROVANIE: HORĽAVÝ MATERIÁL

Chladivo R32 (ak je použiteľné) vo vnútri tejto jednotky je stredne horľavé.<sup>(a)</sup>

- (a) Aby ste našli použitý typ chladiva, preštudujte si špecifikácie vonkajšej jednotky.



#### VAROVANIE

- **NEPREPICHUJTE** a ani nespáľujte diely cyklu chladiva.
- **NEPOUŽÍVAJTE** iné prostriedky na čistenie alebo na zrýchlenie procesu odmrázovania než tie, ktoré odporúča výrobca.
- Uvedomte si, že chladivo vo vnútri systému je bez zápachu.



#### VAROVANIE

R410A je nehorľavé chladivo a R32 je stredne horľavé chladivo; normálne neunikajú. Ak chladivo uniká vo vnútri miestnosti a prichádza do kontaktu s plameňom horáka, ohrievačom alebo varičom, môže to mať za následok vznik požiaru (v prípade R32) alebo tvorbu škodlivého plynu.

Vypnite všetky horľavé vykurovacie zariadenia, miestnosť vyvetrajte a skontaktujte sa s predajcom, u ktorého ste jednotku kúpili.

Jednotku nepoužívajte, kým servisná osoba nepotvrdí ukončenie opravy časti, kde uniká chladivo.

## 12.3 Popredajný servis a záruka

### 12.3.1 Záručná doba

- Tento výrobok obsahuje záručný list, ktorý bol v čase inštalácie vyplnený predajcom. Vyplnený list bol skontrolovaný zákazníkom a starostlivo odložený.
- Ak sú potrebné opravy výrobku v záručnej dobe, skontaktujte sa s vaším predajcom a majte záručný list po ruke.

### 12.3.2 Odporúčaná údržba a kontrola

Keďže pri používaní jednotky počas niekoľkých rokov sa zbiera prach, jej výkon sa v určitom rozsahu znižuje. Keďže rozobratie a vyčistenie vnútra jednotiek vyžaduje technickú odbornosť, pre zabezpečenie najlepšieho možného údržby jednotiek odporúčame uzavrieť zmluvu o údržbe a kontrole s výnimkou bežnej údržbárskej činnosti. Naša sieť predajcov má prístup k stálej zásobe dôležitých komponentov, aby udržiavali jednotku v prevádzke čo možno najdlhšie. Viac informácií získate u vášho predajcu.

**Keď predajcu žiadate o zásah, okamžite uveďte:**

- Úplný názov modelu jednotky.
- Výrobné číslo (uvedené na štítku jednotky).
- Dátum inštalácie.
- Symptómy alebo porucha a podrobnosti o poruche.



#### VAROVANIE

- Jednotku sami nemodifikujte, nedemontujte, neodstraňujte, opätovne neinštalujte alebo neopravujte, keďže demontáž alebo inštalácia môže spôsobiť zasiahnutie elektrickým prúdom alebo vznik požiaru. Skontaktujte sa s vaším predajcom.
- V prípade náhodných únikov chladiva sa presvedčte, že v blízkosti nie je otvorený plameň. Samotné chladivo je úplne bezpečné a nejedovaté. R410A je nehorľavé chladivo a R32 je stredne horľavé chladivo, ale pri náhodnom úniku do miestnosti vytvára toxický plyn tam, kde je prítomný horľavý vzduch z ventilátorov ohrievačov, plynových varičov atď. Vždy nechajte potvrdiť kvalifikovaným servisným personálom, že pred obnovením prevádzky bolo miesto úniku opravené.

## 13 Odstraňovanie problémov

Ak dôjde k jednej z nasledovných porúch, uskutočnite opatrenia zobrazené nižšie a skontaktujte sa s predajcom vášho zariadenia.



#### VAROVANIE

**Ak dôjde k niečomu nezvyčajnému (je cítiť zápach po horení atď.), zastavte prevádzku jednotky a vypnite elektrické napájanie.**

Ponechanie jednotky v prevádzke za takých okolností môže spôsobiť poruchu, zasiahnutie elektrickým prúdom alebo vznik požiaru. Skontaktujte sa s vaším predajcom.

Systém musí opraviť kvalifikovaný servisný pracovník:

Porucha	Opatrenie
Ak poistné zariadenie ako je napr. poistka, istič alebo istič uzemnenia sú často aktivované alebo hlavný vypínač ON/OFF (ZAP./VYP.) nepracuje správne.	Vypnite hlavný vypínač elektrického napájania.
Ak z jednotky uniká voda.	Zastavte prevádzku.
Prepínač prevádzky nefunguje správne.	Vypnite elektrické napájanie.

Porucha	Opatrenie
Ak je na displeji užívateľského zobrazené číslo jednotky, kontrolka prevádzky bliká a zobrazí sa kód poruchy.	Upovedomte vášho inštalátora a informujte ho o kóde poruchy.

Ak systém nefunguje správne s výnimkou vyššie uvedených prípadov a nie je zrejme žiadna z vyššie uvedených porúch, systém preskúmajte podľa nasledovných postupov.

Porucha	Opatrenie
Ak systém vôbec nefunguje.	<ul style="list-style-type: none"> <li>• Skontrolujte, či nevznikla porucha elektrického napájania. Čakajte, kým sa neobnoví elektrické napájanie. Ak dôjde k poruche elektrického napájania, systém sa po obnovení elektrického napájania okamžite automaticky opätovne spustí.</li> <li>• Skontrolujte, či nie je vypálená poistka alebo či nie je aktivovaný istič. V prípade potreby vymeňte poistku alebo opäť zapnite istič.</li> </ul>
Systém funguje, ale chladenie alebo kúrenie (ohrev) je nedostatočné.	<ul style="list-style-type: none"> <li>• Skontrolujte, či vstup alebo výstup vzduchu vonkajšej alebo vnútornej jednotky nie je blokovaný prekážkami. Odstráňte každú prekážku a vytvorte dostatočné prúdenie vzduchu.</li> <li>• Skontrolujte, či vzduchový filter nie je zapchatý (pozri "12.1.1 Postup čistenia vzduchového filtra" na strane 17).</li> <li>• Skontrolujte nastavenie teploty.</li> <li>• Skontrolujte nastavenie otáčok ventilátora na vašom užívateľskom rozhraní.</li> <li>• Skontrolujte, či sú otvorené dvere alebo okná. Dvere a okná zavrite, aby nedošlo k prúdeniu vzduchu do miestnosti.</li> <li>• Skontrolujte, či sa počas prevádzky chladenia v miestnosti nenachádza veľa osôb. Skontrolujte, či zdroj tepla v miestnosti nie je veľmi silný.</li> <li>• Skontrolujte, či do miestnosti nesvieti priame slnečné žiarenie. Používajte záclony alebo clony.</li> <li>• Skontrolujte, ak nie je uhol prúdenia vzduchu správny.</li> </ul>

Ak je po kontrole všetkých vyššie uvedených položiek nemožné odstrániť problém, skontaktujte sa s vaším inštalátorom a uveďte symptómy, celý názov modelu jednotky (ak je to možné aj s výrobným číslom) a dátum inštalácie (mal by byť uvedený na záručnom liste).

## 13.1 Symptómy, ktoré NIE sú poruchami systému

Nasledovné symptómy NIE sú poruchami systému:

### 13.1.1 Symptóm: Systém nebeží

- Klimatizačné zariadenie sa okamžite nespustí potom, ako sa zatlačí tlačidlo ON/OFF (ZAP./VYP.) na užívateľskom rozhraní. Ak sa kontrolka prevádzky rozsvieti, systém sa nachádza v bežnej prevádzke. Aby nedošlo k preťaženiu motora kompresora, klimatizačné zariadenie sa spustí po 5 minútach potom ako sa znovu zapne v prípade, že bolo tesne predtým vypnuté. K takému istému oneskoreniu spustenia dôjde potom, ako bolo použité tlačidlo voľby režimu prevádzky.

## 14 Premiestnenie

- Ak sa na užívateľskom rozhraní zobrazí "centralizované ovládanie" ("Centralized Control"), stlačenie tlačidla prevádzky zapríčiní blikanie displeja na niekoľko sekúnd. Blikajúci displej zobrazuje, že sa nemôže použiť užívateľské rozhranie.
- Systém sa po zapnutí elektrického napájania okamžite nespustí. Počkajte jednu minútu, kým mikropočítač nie je pripravený na prevádzku.

### 13.1.2 Symptóm: Pevnosť ventilátora nekorešponduje s nastavením

Otáčky ventilátora sa nemenia, aj keď bolo stlačené tlačidlo nastavenia otáčok ventilátora. Počas režimu prevádzky vykurovanie, keď izbová teplota dosiahne nastavenú teplotu, vonkajšia jednotka sa vypne a vnútorná jednotka zmení režim na úpravu otáčok ventilátora. Tým sa zabráni priamemu vyfukovaniu studeného vzduchu na osoby zdržiavajúce sa v miestnosti. Otáčky ventilátora sa nemenia, aj keď bolo stlačené tlačidlo.

### 13.1.3 Symptóm: Smer ventilátora nekorešponduje s nastavením

Smer ventilátora nekorešponduje so zobrazením na displeji užívateľského rozhrania. Smer ventilátora sa nemení. To je preto, lebo jednotka je ovládaná mikropočítačom.

### 13.1.4 Symptóm: Z jednotky vychádza biela hmla (vnútorná jednotka)

- Ak je počas prevádzky chladenia vysoká vlhkosť. Ak je vnútro vnútornej jednotky mimoriadne znečistené, rozloženie teploty vo vnútri miestnosti je nerovnomerné. Je nutné vyčistiť vnútro vnútornej jednotky. Požiadajte predajcu vášho zariadenia, aby vám poskytol podrobné informácie o čistení jednotky. Táto činnosť vyžaduje kvalifikovaného servisného pracovníka.
- Okamžite po ukončení prevádzky chladenia a keď izbová teplota a vlhkosť sú nízke. To je v dôsledku toho, že teplý plyn chladiva prúdi späť do vnútornej jednotky a vytvára paru.

### 13.1.5 Symptóm: Z jednotky vychádza biela hmla (vnútorná jednotka, vonkajšia jednotka)

Keď sa systém po režime prevádzky rozmrazovania prepne do režimu prevádzky kúrenia. Vlhosť vytvorená v režime rozmrazovania sa stane parou a je odčerpaná.

### 13.1.6 Symptóm: Užívateľské rozhranie zobrazuje "U4" alebo "U5" a zastaví sa, ale potom sa znova spustí po niekoľkých minútach

To je v dôsledku toho, že užívateľské rozhranie zachytáva rušenie z iných elektrických spotrebičov než je klimatizačné zariadenie. Hlučnosť bráni komunikácii medzi jednotkami, čo spôsobuje ich zastavenie. Prevádzka sa automaticky opätovne spustí, keď sa skončí rušenie.

### 13.1.7 Symptóm: Hlučnosť klimatizácie (vnútorné jednotky)

- „Oceľový“ hlučnosť je okamžite počuť po zapnutí elektrického napájania. Elektronický expanzný ventil vo vnútri vnútornej jednotky začne pracovať a robí hlučnosť. Jeho objem sa zmenší asi za jednu minútu.
- Keď je systém v režime prevádzky klimatizácia alebo sa zastaví, je počuť súvislý nízky "šušťavý" zvuk. Keď je vypúšťacie čerpadlo v prevádzke, je počuť tento zvuk.

- Keď sa systém po ukončení režimu prevádzky vykurovanie zastaví, je počuť "pískľavý" škripajúci zvuk. Predĺženie a stiahnutie dielov z plastu spôsobené zmenou teploty vytvára tento hlučnosť.

### 13.1.8 Symptóm: Hlučnosť klimatizácií (vnútorná jednotka, vonkajšia jednotka)

- Keď je systém v režime prevádzky klimatizácia alebo rozmrazovania, je počuť súvislý nízky šušťavý zvuk. To je zvuk plynného chladiva prúdiaceho cez vnútornú a vonkajšiu jednotku.
- Šušťavý zvuk, ktorý je počuť pri spustení alebo okamžite po zastavení prevádzky alebo rozmrazovania. Toto je hlučnosť chladiva spôsobený zastavením prúdenia alebo zmenami prúdenia.

### 13.1.9 Symptóm: Hlučnosť klimatizácií (vonkajšia jednotka)

Keď sa zmení hlučnosť prevádzky. Tento hlučnosť je spôsobený zmenou frekvencie.

### 13.1.10 Symptóm: Z jednotky vychádza prach

Keď sa jednotka používa po prvý krát po dlhšom čase. To je spôsobené tým, že sa do jednotky dostal prach.

### 13.1.11 Symptóm: Jednotky môžu vydávať zápach

Jednotka môže absorbovať zápach z miestnosti, nábytku, cigariet, atď. a potom ho opäť uvoľňovať.

### 13.1.12 Symptóm: Ventilátor vonkajšej jednotky sa neotáča

Počas prevádzky. Otáčky ventilátora sú ovládané v snahe optimalizovať prevádzku výrobu.

### 13.1.13 Symptóm: Displej zobrazuje "88"

K tomu dôjde ihneď po zapnutí hlavného vypínača a znamená, že užívateľské rozhranie je normálnom stave. To pokračuje 1 minútu.

### 13.1.14 Symptóm: Kompresor vo vonkajšej jednotke sa po krátkej prevádzke kúrenia nezastaví

Tým sa zabráni tomu, aby chladivo zostávalo v kompresore. Jednotka sa zastaví po 5 až 10 minútach.

## 14 Premiestnenie

O demontáž a opätovnú inštaláciu celej jednotky požiadajte predajcu. Odstránenie jednotiek vyžaduje technickú odbornosť.

## 15 Likvidácia

Táto jednotka používa uhlofluorodioxid. O likvidáciu tejto jednotky od odpadu požiadajte predajcu.

Systém sa nepokúšajte demontovať sami: demontáž systému, likvidáciu chladiacej zmesi, oleja a ostatných častí zariadenia musí prebiehať v súlade s platnými právnymi predpismi. Jednotky je nutné likvidovať v špeciálnych zariadeniach na spracovanie odpadu pre opätovné využitie, recykláciu a obnovu.

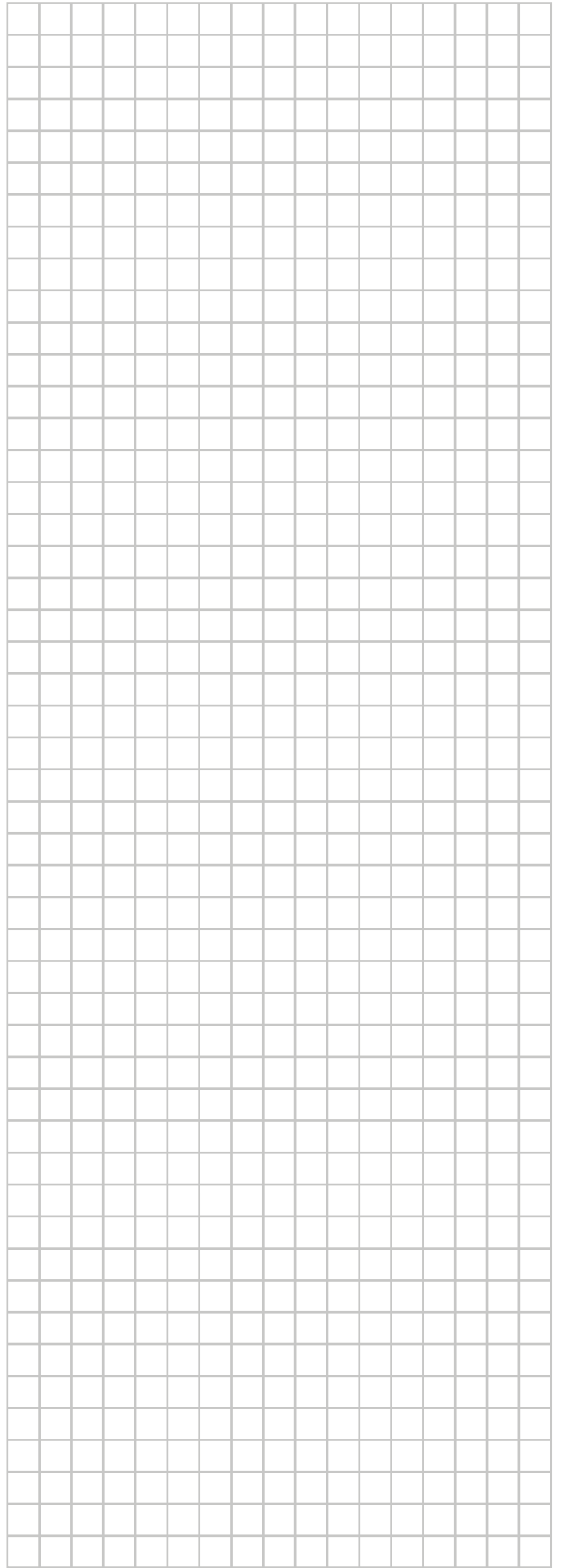
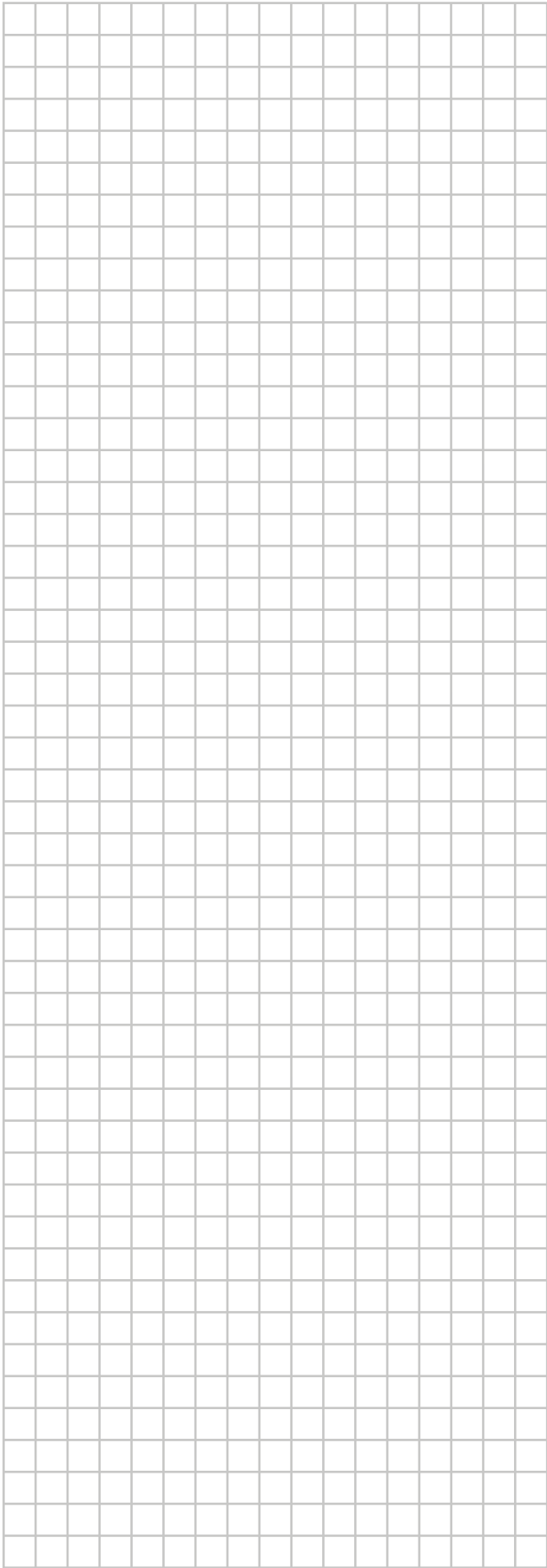

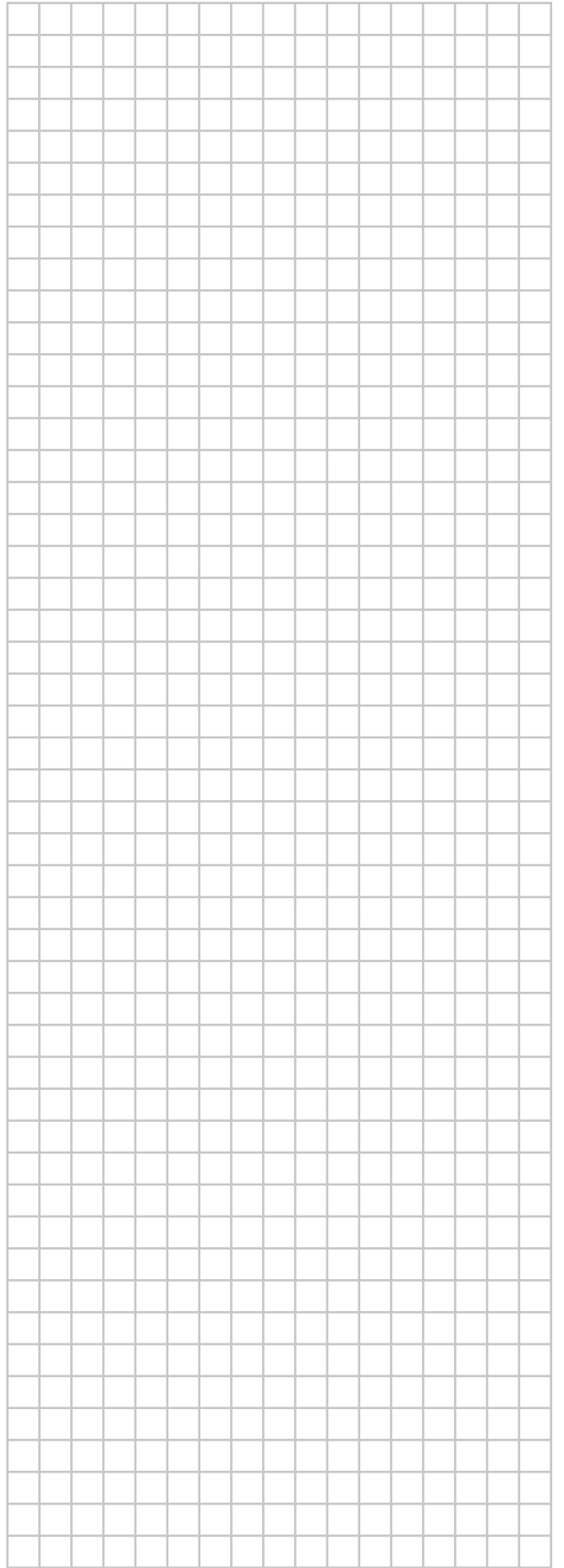
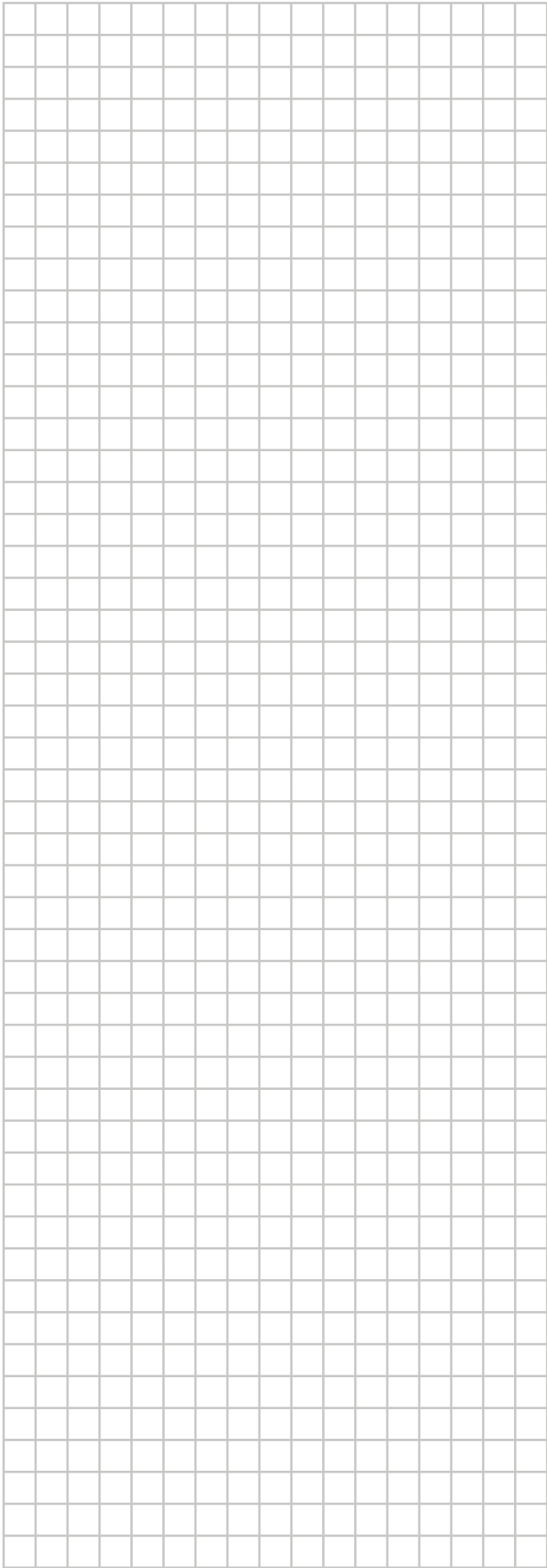

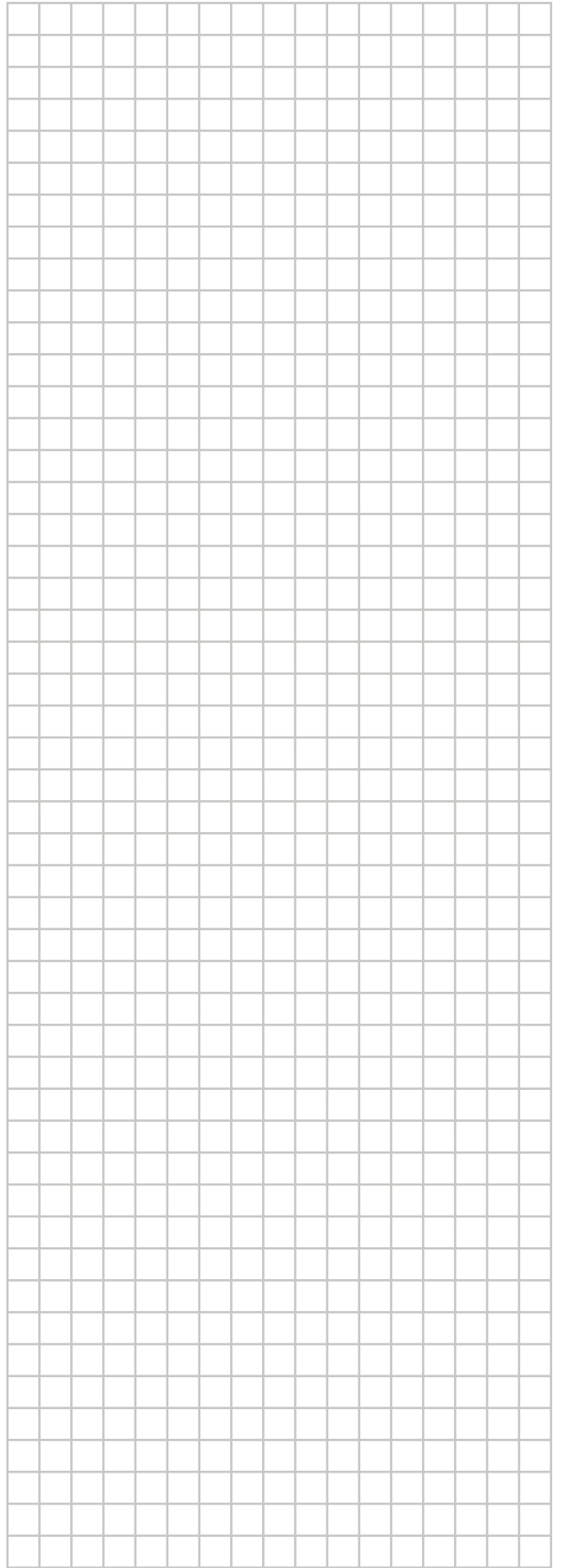

ERC



**DAIKIN INDUSTRIES CZECH REPUBLIC s.r.o.**

U Nové Hospody 1/1155, 301 00 Plzeň Skvrňany, Czech Republic

**DAIKIN EUROPE N.V.**

Zandvoordestraat 300, B-8400 Oostende, Belgium

Copyright 2017 Daikin

4P471224-1 2017.03